



Superior Clamping and Gripping



Werkzeugschleiffutter
Tool Grinding Toolholder



Superior Clamping and Gripping

Jens Lehmann steht für präzises Greifen und sicheres Halten. Als Markenbotschafter im Team von SCHUNK repräsentiert der Nr.-1-Torwart unsere weltweite Kompetenzführerschaft bei Spanntechnik und Greifsystemen. Die Spitzenleistungen von SCHUNK und Jens Lehmann sind geprägt von Dynamik, Präzision und Zuverlässigkeit.

Superior Clamping and Gripping

Jens Lehmann stands for precise gripping, and safe holding. As a brand ambassador of the SCHUNK team, the No. 1 goalkeeper represents our global competence leadership for clamping technology and gripping systems. The top performance of SCHUNK and Jens Lehmann are characterized by dynamics, precision, and reliability.

Erfahren Sie mehr unter:
www.de.schunk.com/Lehmann
 For more information visit our website:
www.gb.schunk.com/Lehmann



J. Lehmann
 Jens Lehmann





Henrik A. Schunk, Kristina I. Schunk, Markenbotschafter Jens Lehmann und Heinz-Dieter Schunk
Henrik A. Schunk, Kristina I. Schunk, brand ambassador Jens Lehmann, and Heinz-Dieter Schunk

Spitzenleistung im Team

Bei Spanntechnik und Greifsystemen ist SCHUNK weltweit die Nr. 1 – vom kleinsten Parallelgreifer bis zum größten Spannbackenprogramm.

Um effizient zu produzieren, haben sich Unternehmen über 2.000.000 Mal für einen Präzisionswerkzeughalter von SCHUNK entschieden. 1.000.000 Mal für einen SCHUNK Greifer. 100.000 Mal für ein Drehfutter oder ein Stationäres Spannsystem.

Das macht uns stolz. Und es spornt uns an zu neuen Spitzenleistungen.

Als Kompetenzführer erkennen und entwickeln wir Standards mit Zukunftspotenzial, die den rasanten Fortschritt in vielen Branchen prägen.

Unsere Kunden profitieren in unserem innovativen Familienunternehmen vom Expertenwissen, der Erfahrung und dem Teamgeist von über 2.500 Mitarbeiterinnen und Mitarbeitern.

Weiterhin beste Ergebnisse mit unseren Qualitätsprodukten wünscht Ihnen Ihre Familie Schunk.

Top Performance in the Team

SCHUNK is the world's No. 1 for clamping technology and gripping systems – from the smallest parallel gripper to the largest chuck jaw program.

In order to boost efficiency, SCHUNK customers have bought more than 2,000,000 precision toolholders, 1,000,000 SCHUNK grippers, and 100,000 lathe chucks and stationary workholding systems so far.

This makes us proud and motivates us to attain new top performances.

As a competence leader, we recognize and develop standards with a large potential for the future, which will drive the rapid progress in many industries.

Our customers profit from the expert knowledge, the experience, and the team spirit of more than 2,500 employees in our innovative family-owned company.

The Schunk family wishes you improved end results with our quality products.



Heinz-Dieter Schunk



Henrik A. Schunk



Kristina I. Schunk

Superior Clamping and Gripping

Es ist Zeit, Potenziale zu nutzen
It's time to use your machine

Mit überlegenen Komponenten wecken wir Reserven,
wo sie niemand erwartet. In Ihrer Maschine.

*With superior components, find potentials in your machine
where you would least expect to find them.*

**Schöpfen Sie Ihre Maschinenleistung voll aus
mit dem umfangreichen Portfolio von SCHUNK.**

SCHUNK, der Kompetenzführer für Spanntechnik und Greifsysteme, erschließt Ihnen das volle Potenzial Ihrer Bearbeitungsmaschinen und Produktionsprozesse. Reduzieren Sie Kosten mit der Verbindung aus präziser, flexibler Werkstückbearbeitung und dynamischer Produktionsautomatisierung.

**Make full use of your machine's potential –
with the extensive product portfolio from SCHUNK.**

SCHUNK, the competence leader for clamping technology and gripping systems, can now open up the full potential of your processing machines and production processes. Reduce costs by combining accurate, flexible workpiece machining with dynamic production automation.

Synergie SCHUNK – wenn alles zusammen passt.

Mit Synergie SCHUNK profitieren Sie von überlegenen Komponenten unseres innovativen Familienunternehmens und dem Ergebnis eines perfekt aufeinander abgestimmten Zusammenspiels aus Spanntechnik und Greifsystemen. Je mehr SCHUNK, desto effizienter.

SCHUNK Synergy – when everything fits together.

With SCHUNK Synergy, you benefit from superior components from our innovative family-owned company and the result of a perfectly harmonized interplay of clamping technology and gripping systems. The more SCHUNK, the more efficient it is.

en!
e's full potential!

**„Spanntechnik und Greifsysteme –
das perfekt aufeinander abgestimmte
Zusammenspiel macht Sie zum
Champion in Sachen Produktivität.
Wir nennen das Synergie SCHUNK.“**

**Schauen Sie jetzt, wo Potenziale
in Ihren Maschinen schlummern.“**

*“Clamping technology and
gripping systems – the perfectly
adjusted interplay makes you
a champion in terms of productivity.
We call it the SCHUNK Synergy.”*

*Let's have a look where the potentials
in your machines are hidden.”*

J. Lehmann
Jens Lehmann



SCHUNK Nr. 1-Produkte für höhere Produktivität ...

SCHUNK No. 1 Products for higher Productivity ...



Jetzt schauen, wo Potenziale schlummern:

Discover new potential now:

www.de.schunk.com/Potenziale-nutzen

www.gb.schunk.com/using-benefits

Und das Poster zur Synergie SCHUNK bestellen unter Tel.

And order the SCHUNK Synergy poster by telephone

+49-7133-103-2256

... in Ihrem Automatisierten Handlingsystem

... in your Automated Handling System

bis **20** Tonn Lastenhandling

up to 20 tons load handling

MAGNOS Magnethebetechnik

MAGNOS magnetic lifting technology



... in Ihrer Drehmaschine

... in your Lathe

... in Ihrer Drehmaschine

... in your Lathe

60 Sekunden Backenwechsel

seconds jaw-change

Drehfutter | *Lathe chuck*

ROTA-S silber 2.0, ROTA THW silber



300 % bessere Oberflächengüte

better surface quality

TEILNIBLO[®] – Innovative Hydro-Dehnspanntechnik

für Drehmaschinen und Dreh-/Fräszentren

TEILNIBLO[®] – Innovative hydraulic expansion technology

for lathes and turning/milling centers



1.200 Standard-Spannbacken

standard chuck jaws

Das weltgrößte Spannbackenprogramm für jeden Futtertyp

The world's largest chuck jaw program for every chuck type



... in Ihrem Automatisierten Handlingsystem
 ... in your Automated Handling System



Nr. 1 einzigartig
 No. 1 *unique*

PGN-plus-P, Generation **Permanent** –
 Der einzige Greifer mit Vielzahnführung und Dauerschmierung
 PGN-plus-P, Generation **Permanent**, the only gripper
 with multi-tooth guidance and permanent lubrication

über **500** Standardkombinationen
 more than **500** *standard combinations*
 an Linien- und Raumportalen aus dem Baukasten
 for line and room gantries from the modular system



100 % Taktsteigerung
 cycle increase

Universalschwenkeinheit SRU-plus 20-S,
 der neue Maßstab in Hochleistung
 Universal rotary module SRU-plus 20-S,
 the new benchmark in top performance



90 % schnellerer Greiferwechsel
 faster gripper change

Schnellwechselsystem SWS – Vollautomatischer
 Greiferwechsel in Sekunden
 SWS quick-change system – fully automatic gripper
 change within seconds

... bei Ihrer Automatisierten Maschinenbeladung
 ... for your Automated Machine Loading

... bei Ihrer Automatisierten Maschinenbeladung
 ... for your Automated Machine Loading

... in Ihrem Bearbeitungszentrum
 ... in your Machining Center



300 kg Tragkraft
 kg load capacity

NSR Roboterkupplung für Palettenhandling – Platzsparend
 bei höchster Flexibilität | NSR robot coupling for pallet
 handling – space-saving and extremely flexible

100 % Kontrolle
 control

KSP plus KSP plus Kraftspannblock mit Backenabfrage
 KSP plus clamping force block with jaw monitoring



30 % mehr Produktivität
 more productivity

Automatisierte Maschinenbeladung mit SCHUNK Greifer
 PGN-plus-P, Generation **Permanent** mit Spindelschnittstelle GSW
 Automated machine loading with PGN-plus-P, Generation
 Permanent SCHUNK gripper with GSW spindle interface

90 % weniger Rüstkosten
 less set-up costs

mit VEROS, durch das hauptzeitparallele Rüsten
 with VEROS, due to set-up during processing time



5-seitige Werkstückbearbeitung
 -sided workpiece machining

in einer Aufspannung – MAGNOS Magnetspanntechnik
 in one set-up – MAGNOS magnetic clamping technology



20 mm Bauhöhe
 mm height

VEROS NSE mini – das pneumatische
 Nullpunktspannmodul baut extrem flach
 VEROS NSE mini – the pneumatic quick-change
 pallet system in a very flat design

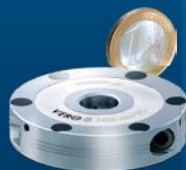

... in Ihrem Automatisierten Handlingsystem
... in your Automated Handling System



... in Ihrem Bearbeitungszentrum
... in your Machining Center

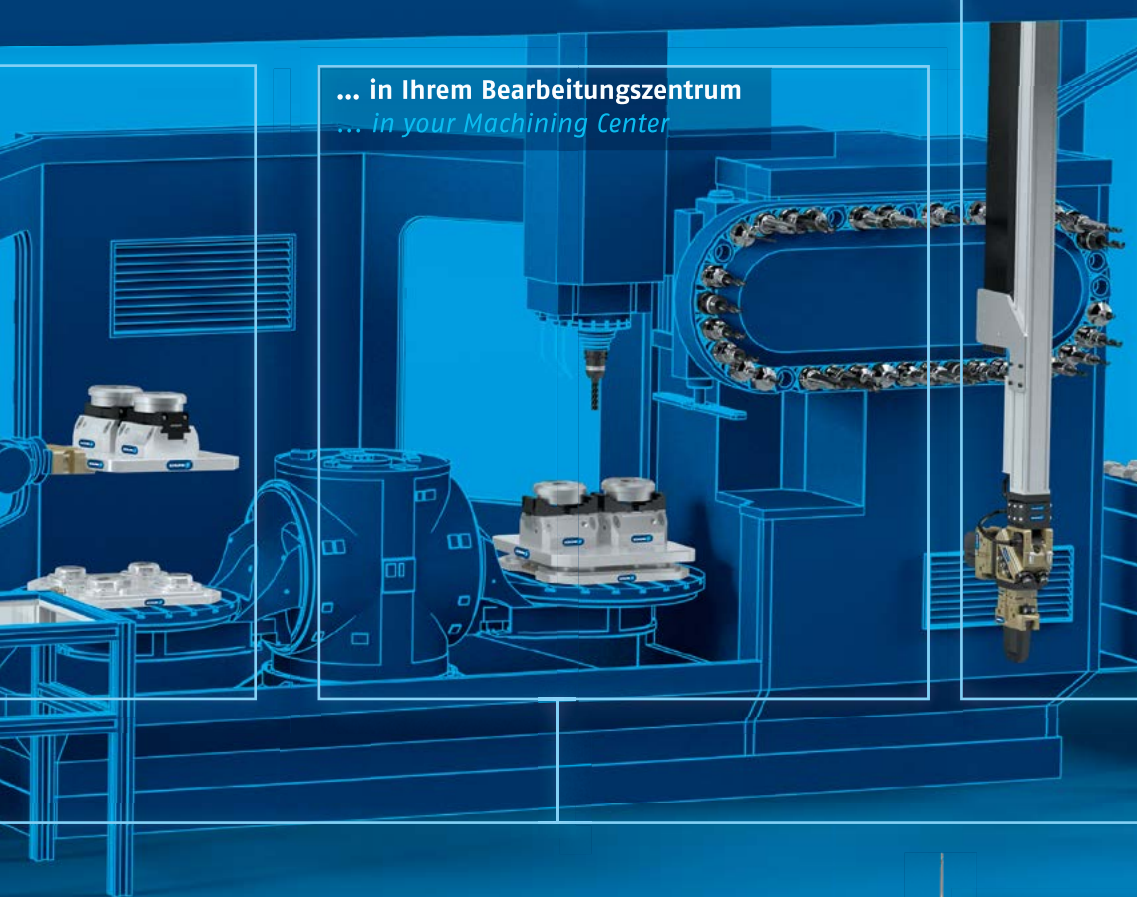

... in Ihrer Automatisierten Montage
... in your Automated Assembly

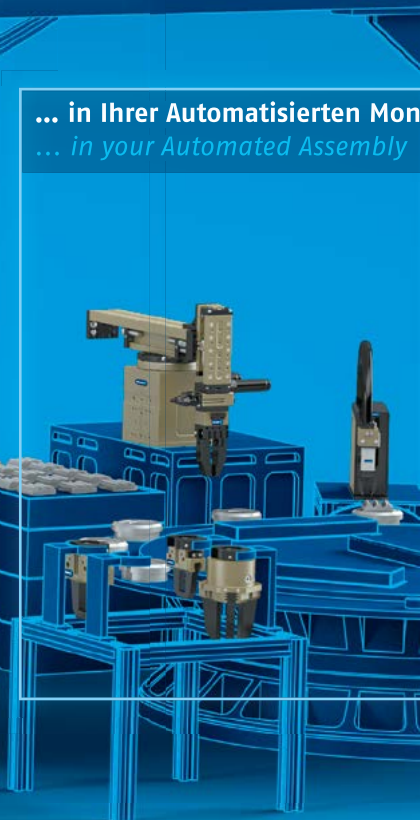

75.000 kundenspezifische Lösungen
customized solutions

Hydro-Dehnspanntechnik für die Werkzeug-
oder Werkstückspannung
*Hydraulic expansion technology for tool or
workpiece clamping*

100 % gekapselt
encapsulated

KONTEC KSK Zentrischspanner
voll funktionsfähig in rauer Umgebung
*KONTEC KSK centric clamping vise
fully functional in harsh environments*



0.3 mm Schaftdurchmesser
mm shank diameter

TIRILBOLS-Mini setzt Maßstäbe in der Mikrozerspannung
TIRILBOLS-Mini sets a benchmark in micro machining

weniger als **3 μ** Rundlaufgenauigkeit
less than μ run-out accuracy

TIRILBOLS-SVL – Superschlankes Werkzeugverlängerung
störkonturoptimiert
*TIRILBOLS-SVL – super-slim tool extension
optimized interfering contours*



bis **85.000 min⁻¹**
up to rpm

TIRILBOLS-S für die HSC-Bearbeitung prädestiniert
TIRILBOLS-S predestined for high-speed cutting

... in Ihrer Automatisierten Montage
... in your Automated Assembly

∞ Kombinationsmöglichkeiten
combination options

SCHUNK Modularer Montagebaukasten
SCHUNK modular assembly system



180 % besseres Greifkraft-Masse-Verhältnis
better gripping force – mass ratio

EGP – Der leistungsstärkste elektronische Kleinteilegreifer mit integrierter Elektronik
EGP – The powerful electronic gripper for small components with integrated electronics



25 % höhere Greifkraft
greater gripping force

MPG-plus – Der leistungsstärkste pneumatische Miniaturgreifer am Markt
MPG-plus – the most powerful pneumatic miniature gripper on the market

110 Picks pro Minute
picks per minute

PPU-E – Die schnellste Pick & Place-Einheit am Markt, PPU-P mit 90 Picks/min
PPU-E – The fastest Pick & Place unit on the market, PPU-P with 90 picks/min



... bei Ihrer Servicerobotik-Anwendung
... in your Service Robotics Application

Die Handhabung der Zukunft
Future handling



6 Freiheitsgrade
degrees of freedom

Powerball Lightweight Arm LWA 4P
Der leistungsdichteste Leichtbauarm der Welt, im Einsatz auf mobilen Plattformen
Powerball Lightweight Arm LWA 4P
The lightweight arm with the world's most compact performance. Used on mobile platforms



weniger als **3 μ** Rundlaufgenauigkeit
less than 3 μ run-out accuracy

TREIBLOBS-R mit einzigartiger patentierter Polygonspanntechnik
TREIBLOBS-R with unique patented polygonal clamping technology



100 % passend auf alle SCHUNK-Werkzeughalter
suitable to all SCHUNK toolholders

TREIBLOBS-SVL Werkzeugverlängerung – Störkonturoptimiert und superschlank
TREIBLOBS-SVL tool extensions – optimized interfering contours and super-slim



bis **80 bar** kühlmitteldicht oder Peripheriekühlung
up to 80 bar coolant-proof or peripheral cooling

Flexibler Spannbereich mit Zwischenbüchsen GZB-S
Versatile clamping range with GZB-S intermediate sleeves



0 μ dauerhafter Rundlauf
permanent run-out accuracy

TRENIDLO zero – Perfekte Schwingungsdämpfung, dadurch bis zu 50 % Standzeitverlängerung
TRENIDLO zero – perfect vibration damping, resulting in up to 50% longer service life

2.000 Nm Drehmoment bei Ø 32 mm
Nm torque with Ø 32 mm

TRENIDLO E compact für Volumenzerspanung, Bohren, Reiben und Gewinden
TRENIDLO E compact for large volume cutting, boring, reaming, and threads



über **35** Jahre Erfahrung
more than 35 years of experience

in der TRENIDLO Hydro-Dehnspanntechnik – TRENIDLO, das Original
in TRENIDLO hydraulic expansion technology – TRENIDLO, the original





SCHUNK-Kompetenz Werkzeugschleifen

In der Werkzeugherstellung und beim Nachschärfen entscheiden wenige tausendstel Millimeter über die Qualität der fertigen Schneiden. Den wichtigsten Prozess für das optimale Ergebnis übernehmen hier Präzisionsspannfutter von SCHUNK. Denn nur die präzise Spannung ermöglicht exakte Schneidengeometrien und -oberflächen.

Als führender Hersteller von innovativer und hochpräziser Spanntechnik denkt und handelt SCHUNK in Kundennutzen. Unser technologischer Vorsprung definiert in der Werkzeugschleif-Branche die Grenzen des Machbaren hinsichtlich Präzision und Effizienz kontinuierlich neu.

Mit dem Werkzeugschleiffutter TENDO und PRISM03 fokussiert SCHUNK aktuelle und zukünftige Anforderungen der Branche und bietet perfekte Lösungen für jede Anwendung. Auch für die automatisierte Fertigung. Der entscheidende Vorteil für Anwender: Kostensenkung bei gleichzeitiger Steigerung von Prozesssicherheit und Qualität.

Entdecken Sie SCHUNK als Partner für Ihre Werkstückspannung und profitieren Sie vom Know-how und der Erfahrung des Kompetenzführers in der Spanntechnik.

SCHUNK Competence in Tool Grinding

In tool manufacturing and re-sharpening microns decide on the quality of the finished cutting edge. In order to achieve an optimal result, the precision toolholders from SCHUNK undertake the most important process. It is the precise clamping that provides exact cutting geometries and surfaces.

As a leading manufacturer of innovative and very precise workholding technology, SCHUNK thinks and acts for the customer's benefits. Our technological advancement continuously defines the new boundaries in tool grinding precision keeping precision and efficiency in mind.

With the tool grinding toolholder TENDO and PRISM03 SCHUNK brings current and future requirements of the industry into focus, and offers perfect solutions for every application. Can be used for automated production, too. The decisive advantage of the user is to reduce costs, and to increase process reliability and quality at the same time.

Discover SCHUNK as your partner for workpiece clamping and profit from the knowledge and experience of the competence leader in clamping technology.

Umfangreicher!

Das breiteste Schleiffutterprogramm mit über 14 Standard-Maschinenschnittstellen

Kompatibilität ist garantiert. SCHUNK Werkzeugschleiffutter bieten sämtliche Voraussetzungen für ein hochpräzises und wirtschaftliches Werkzeugschleifen auf den Maschinen aller namhaften Hersteller. Sie gelten als flexibler und effektiver und werden daher von vielen Maschinenherstellern und -ausrüstern vorgeschrieben und eingesetzt.

More comprehensive!

The broadest range of tool grinding toolholders with 14 standard machine interfaces

Compatibility is granted. Tool grinding toolholders from SCHUNK meet all the requirements for a very precise and economic tool grinding on the machines of many well-known manufacturers. They are considered to be flexible and effective, and many machine manufacturers and OEMs use them.



TENDO Hydro- Dehnspanntechnik

TENDO – das Original – ist das Hydro-Dehnspannfutter von SCHUNK. Universell einsetzbar, wirtschaftlich und absolut präzise erfüllt es kompromisslos die hohen Anforderungen des Werkzeugschärfens.

Jahrzehntelange Erfahrung und gezielte Weiterentwicklung machen TENDO zum führenden Hydro-Dehnspannfutter. Mit einer Fase von 25° an der Futter Nase hat TENDO im Vergleich zu anderen hydraulischen Spannfuttern eine optimal angepasste Störkontur für die Werkzeugschleifbearbeitung. Die hohe Rundlauf- und Wechselwiederholgenauigkeit sorgt für einen gleichmäßigen Materialabtrag während des Schleifprozesses und erhöht die Prozesssicherheit beim Schleifen und Nachschärfen. Beste Formgenauigkeit und Maßhaltigkeit an der Werkzeugschneide sind das Ergebnis.

Mit TENDO lassen sich Schaftwerkzeuge bis 32 mm Durchmesser und auch Sonderwerkzeuge mit großen Schaftlängen bis zu 95 mm tief einspannen. Zwischenbüchsen erweitern die Spannmöglichkeiten.

Das geschlossene Spannsystem mit zusätzlich abgedichteter Spannschraube hält auch kleinste Schleifpartikel außen vor.

Die einfache Handhabung ohne Peripheriegeräte spart Ihnen Kosten und reduziert Ihre Rüstzeiten.

TENDO Hydraulic Expansion Technology

TENDO – the original – is the hydraulic expansion toolholder from SCHUNK. Multi-purpose, economic and absolute precision. This is how the toolholder uncompromisingly fulfills the high requirements of tool sharpening.

Many decades of experience and a directed development makes TENDO be the leading hydraulic expansion toolholder. Compared with other hydraulic expansion toolholders, the TENDO with a 25° chamfered toolholder nose, has an optimally adjusted interfering contour for tool grinding applications. The high run-out and repeat accuracy provides an even material removal during the grinding process and increases process reliability during grinding and re-sharpening. Results in the best dimensional accuracy and accuracy in size at the lip of the tool.

With TENDO shank tools of up to a diameter of 32 mm and even special tools with a clamping depth of up to 95 mm can be clamped. Intermediate sleeves enlarge the clamping possibilities.

The closed clamping system with an additionally sealed clamping screw shuts out smallest dust particles.

Easy handling without peripheral equipment saves costs and reduces set-up times.



TENDO Hydro- Dehnspanntechnik

Die herausragenden Vorteile

- Höchste Rundlaufgenauigkeit $< 0,003$ mm, gemessen am Werkzeugschaft und somit:
 - 1. Höhere Lebensdauer von Werkzeug und Schleifscheibe.
 - 2. Beste Formgenauigkeit, Oberflächenqualität und Rundlaufgenauigkeit der Werkzeugschneiden. Für den Einsatz des gefertigten bzw. nachgeschärften Zerspanungswerkzeugs bedeutet dies: besserer Spanablauf, gleichmäßiger Schneideneingriff, deutlich erhöhte Werkzeugstandzeiten, verbesserte Oberflächenqualität am Werkstück sowie erhöhte Schnittgeschwindigkeit und Vorschub.
- Höchste Wechselwiederholgenauigkeit der Werkzeugspannung, damit die Prozesssicherheit beim Schärfen von Serienwerkzeugen gegeben ist.
- Hervorragende Schwingungsdämpfung
- Eine um 30 – 40 % kleinere Störkontur als bei den bisherigen hydraulischen Spannfütern, das bedeutet einen deutlich verbesserten Schleifscheibenauslauf.
- Hohe Spannkraft zur sicheren Spannung Ihrer Werkzeuge auch bei kurzen Einspanntiefen bzw. hohem Schleifabtrag.
- Extrem große Einspanntiefe für Sonderwerkzeuge mit großen Schaftlängen
- Sekundenschneller Werkzeugwechsel ohne Peripheriegeräte
- Flexibler Spannbereich durch Zwischenbüchsen

TENDO Hydraulic Expansion Technology

The outstanding advantages

- Highest run-out accuracy of less than 0.003 mm, measured at the tool shank and thus:
 - 1. Increased life span of the tool and the grinding wheel.
 - 2. Best dimensional accuracy, surface quality and run-out accuracy at the lips of the tool. This means for the use of machined or re-sharpened cutting tools a considerably higher tool life time, improved surface quality at the workpiece as well as increased cutting speeds and feeding rates.
- Highest repeat accuracy of the tool clamping provides process reliability during sharpening of standard tools.
- Excellent vibration damping
- Up to 30 – 40% lower interfering contour as previous hydraulic expansion toolholders. This means a considerably better interference between the grinding wheel and the toolholder.
- High clamping forces for reliable clamping of your tools even for short clamping shanks or heavy grinding processes.
- Extremely deep clamping depths for special tools with long shanks
- Tool change without peripheral equipment
- Flexible clamping range due to the use of intermediate sleeves



Technik im Detail

Technology in detail



- 1** Die Spannschraube
Mit der abgedichteten Spannschraube (geschlossene schleifstaubdichte Spanneinteilung) wird der Spannkolben betätigt. Die Spannschraube kann ohne Drehmomentschlüssel auf Anschlag gespannt werden.
 - 2** Der Spannkolben
Mit dem Spannkolben wird das Hydraulik-Medium in das Kammer-system gepresst.
 - 3** Das Dichtungselement
Spezialdichtung für leakagefreie Spannung.
 - 4** Die Dehnbüchse
Die dünnwandige Dehnbüchse wölbt sich gleichmäßig gegen den Werkzeugschaft. Durch diesen Spannprozess wird zuerst der Werkzeugschaft zentriert und anschließend vollflächig und kräftig gespannt.
 - 5** Das Kammer-system
Es entsteht nach der Verbindung der homogenen Einzelkörper „Dehnbüchse“ und „Grundkörper“. Das mit dem Hydraulik-Medium gefüllte Kammer-system hat eine dämpfende Wirkung auf das eingespannte Werkzeug. Die Abnutzung der Werkzeugschneide wird minimiert.
 - 6** Der Grundkörper
Am Grundkörper befindet sich die maschinenseitige Schnittstelle.
 - 7** Das Werkzeug
Das Werkzeug wird zentrisch zur Mittelachse gespannt – höchste Rundlauf- und Wechselwiederholgenauigkeit < 0,003 mm.
- 1** The actuation screw
The actuation piston is moved with the actuation screw. The actuation screw can be tightened to a dead stop without a torque wrench.
 - 2** The actuation piston
The actuation piston compresses the hydraulic fluid into the chamber system.
 - 3** The seal
Special seal for leak-proof clamping.
 - 4** The expansion sleeve
The thin-walled expansion sleeve arches evenly against the tool shank. This clamping process first centers the tool shank before fully clamping it with force over the whole surface.
 - 5** The chamber system
It is created following the connection of the homogeneous individual bodies "expansion sleeve" and "base body". The chamber system filled with the hydraulic fluid exerts a damping effect on the clamped tool. Wear on the cutting edges of the tool is minimised.
 - 6** The toolholder body
The toolholder body includes the machine interface.
 - 7** The tool
The tool is clamped concentrically to the center axis – highest run-out accuracy and repeat accuracy < 0.003 mm.

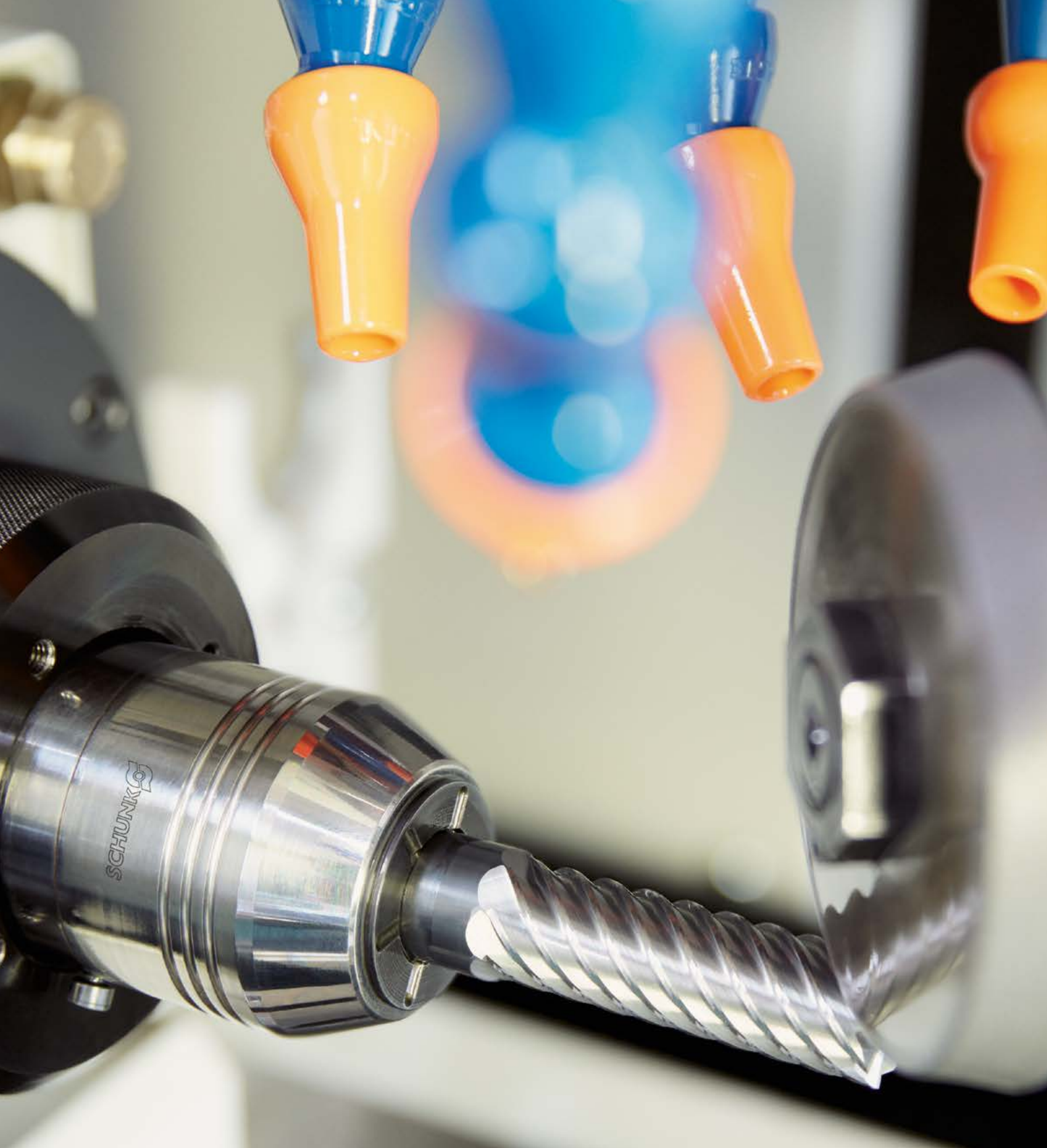

Präziser!

Hydrodehnspannfutter mit weniger als 3 μ Rundlaufgenauigkeit

More precise!

Hydraulic expansion toolholder with a run-out accuracy of less than 3 microns

PRISMO3 Mechanisches Werkzeugschleiffutter

SCHUNK PRISMO3 spart Ihnen die Umrüstzeiten beim automatisierten Schleifen von Bohr-, Reib- und Fräs Werkzeugen. Das patentierte Schleiffutter ermöglicht die direkte und übergangslose Spannung für das Schaftdurchmesser-Spektrum von 3 bis 20 Millimetern ohne Einsatz von Zwischenbüchsen oder Spannzangen.

Ihr Vorteil: Verschiedene Schaftdurchmesser können erstmals hochpräzise axialstabil und mannlos im Mehrschichtbetrieb beladen werden. Die selbstzentrierende Spannfunktion und die hartstoffbeschichteten Spannbacken von PRISMO3 sorgen für eine dauerhafte Wiederholgenauigkeit und ermöglichen eine konstante und prozesssichere Spannposition. Gleichzeitig stellt die Spannfunktion sicher, dass sich das Spannmittel immer exakt an den jeweiligen Werkzeugdurchmesser anpasst. Unabhängig vom Durchmesser wird das Werkzeug immer von den Spannbacken hochpräzise zentriert.

PRISMO3 ist das hochflexible und prozesssichere Mehrbereichsfutter für das automatisierte Werkzeugschleifen. Im Vergleich zu gängigen Spannzangen oder hochwertigen Spannfuttern im automatisierten Schleifbetrieb garantiert PRISMO3 einen prozesssicheren und dauerhaft präzisen Rundlauf. Bei gleichzeitiger Axialstabilität ermöglicht die geringe Störkontur einen idealen Schleifscheibenauslauf für eine optimale Schleif- und Schärfbearbeitung.

PRISMO3 Mechanical Tool Grinding Toolholder

SCHUNK PRISMO3 saves you conversion time in the automated grinding of drilling, reaming, and milling tools. This patented grinding toolholder enables direct and uninterrupted clamping for a shank diameter range of 3 to 20 mm without having to use intermediate sleeves or collets. The benefit to you: For the first time, different shank diameters can be loaded with high precision and axially stable in multiple shift operation without an operator. The self-centering clamping function and the hard-coated chuck jaws of the PRISMO3 ensure consistent repeat accuracy and a constant and process-reliable clamping position. At the same time, the clamping function guarantees that the individual tool diameters. Regardless of the diameter, the tool is centered by the chuck jaws each time with high precision.

PRISMO3 is the highly versatile, process-reliable toolholder for diverse applications in automated tool grinding. Compared to conventional collets or high quality toolholders in the automated grinding, PRISMO3 guarantees process reliability, and constant run-out accuracy. At the same time, the axial stability ensures minimal interfering contour results in an ideal interference between grinding wheel for optimal grinding and sharpening.



PRISMO3 Mechanisches Werkzeugschleiffutter

Vorteile – Nutzen

- Spanndurchmesser zwischen 3 und 20 mm flexibel spannbar
- Rüstkostenersparnis bis zu 70 % da kein Umrüsten nötig
- Verschleißarm und prozesssicher durch hartstoffbeschichtete Spannbacken
- 24 Stunden/Tag automatisierte, mannlose Beladung durch flexible Beladungsmöglichkeit verschiedener Schaftdurchmesser möglich
- Dauerhaft hohe Rundlaufgenauigkeit < 0,010 mm* für präzise Ergebnisse
- Konstante, prozesssichere Spannposition keine X-Achsenverschiebung auch ohne Axialanschlag
- Anpassung an alle gängigen Maschinenschnittstellen per Keilstange und Flansch

* Bei einer Ausspannlänge max. 45 mm über den gesamten Spannereich bei max. Spannkraft. Höhere Rundlaufgenauigkeiten können bei angepassten Prozessbedingungen garantiert werden.

PRISMO3 Mechanical Tool Grinding Toolholder

Advantages – Your benefit

- *Clamping diameters between 3 and 20 mm can be flexibly clamped*
- *Set-up cost savings up to 70% because no conversion necessary*
- *Low-wear and process-reliable due to hard-coated chuck jaws*
- *24 hours/day automated loading. Unmanned due to versatile loading possibilities of different shank diameters*
- *Permanently high run-out accuracy < 0.010 mm* for precise results*
- *Constant, process-reliable clamping position avoids X-axis displacement and axial run-out*
- *Adapted to all standard machine interfaces by wedge bar and flange*

* *At a projecting length of maximum 45 mm over the entire clamping range and maximum clamping force. Higher run-out accuracies can be ensured if the process conditions have been correspondingly adapted.*

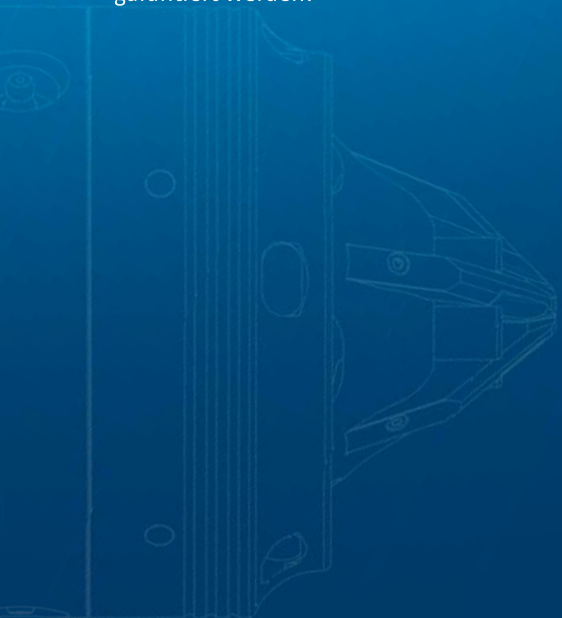

Technik im Detail

Das Funktionsprinzip von PRISMO3 basiert auf einer hochpräzisen Spannhülse mit Führung. Sie wird bei jedem Spannvorgang komplett vorgeschoben. Die Spannbacken öffnen sich für Maximaldurchmesser bis 20 mm.

Nach dem Einsetzen des Werkzeugs wird die Spannhülse zurückgezogen. Die Spannbacken schließen sich, der Werkzeugschaft wird unabhängig vom Durchmesser auf Zug gespannt. Die axiale Position bleibt dabei unverändert.

Technology in detail

The functional principle of the PRISMO3 is based on a high-precision clamping sleeve with guidance. It is pushed completely forward after each clamping cycle. The chuck jaws open for a maximum diameter up to 20 mm.

After using the tool, the clamping sleeve is retracted. The chuck jaws close, the tool shank is clamped under tension independently of the diameter. The axial position remains unchanged.

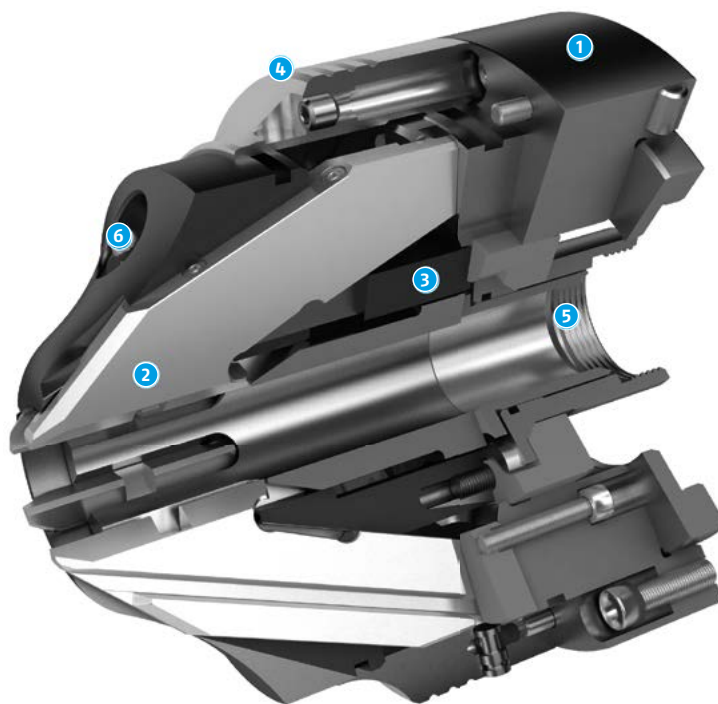

- 1 Futterkörper
- 2 Spannbacken
- 3 Kolben
- 4 Gehäuse
- 5 Zugbüchse
- 6 Schmiernippel

- 1 Toolholder body
- 2 Chuck jaws
- 3 Piston
- 4 Housing
- 5 Draw nut
- 6 Grease nipple

Flexibles Spannen

Im Durchmesserbereich
von 3 bis 20 mm ohne Umrüsten.

Versatile clamping

In the diameter of 3 to 20 mm
without retrofitting.



Durchmesser 3 mm
Diameter 3 mm



Durchmesser 20 mm
Diameter 20 mm



Produktiver!

Voll automatisiertes Be- und Entladen im μ -Bereich

More productive!

Fully automatic loading and unloading in the micron area



Effizienter!

Rüstkostensparnis bis zu 70 %, da kein Umrüsten nötig

More efficient!

Set-up cost savings up to 70% because no conversion is necessary

Werkzeugschleiffutter

Tool Grinding Toolholder

Seite | Page

TENDO SDF-WZS	
für Werkzeugschärf- und Schleifmaschinen	22
<i>TENDO SDF-WZS</i>	
<i>for Tool-sharpening and Grinding Machines</i>	
<hr/>	
Aufnahmen für: Mountings for:	
<hr/>	
ISOG-Werkzeugschleifmaschinen	23
<i>ISOG Tool Grinding Machines</i>	
<hr/>	
HALLER-Werkzeugschleifmaschinen	24
<i>HALLER Tool Grinding Machines</i>	
<hr/>	
SAACKE-Werkzeugschleifmaschinen	25
<i>SAACKE Tool Grinding Machines</i>	
<hr/>	
SCHÜTTE-Werkzeugschleifmaschinen	28
<i>SCHÜTTE Tool Grinding Machines</i>	
<hr/>	
ULMER-Werkzeugschleifmaschinen	29
<i>ULMER Tool Grinding Machines</i>	
<hr/>	
WALTER-Werkzeugschleifmaschinen	30
<i>WALTER Tool Grinding Machines</i>	
<hr/>	
ANCA-Werkzeugschleifmaschinen	31
<i>ANCA Tool Grinding Machines</i>	
<hr/>	
EWAG-Werkzeugschleifmaschinen	32
<i>EWAG Tool Grinding Machines</i>	
<hr/>	
ROLLOMATIC-Werkzeugschleifmaschinen	33
<i>ROLLOMATIC Tool Grinding Machines</i>	
<hr/>	
SMP-Werkzeugschleifmaschinen	34
<i>SMP Tool Grinding Machines</i>	
<hr/>	
PRISM03	35
<i>PRISM03</i>	
<hr/>	
Verlängerungen Extensions	36
<hr/>	
Zwischenbüchsen Intermediate Sleeves	41
<hr/>	
Zubehör Accessories	54
<hr/>	
SCHUNK-Kontakt SCHUNK Contact	67
Werke Plants	67
SCHUNK Service SCHUNK Service	68
Ländergesellschaften/Vertriebspartner	
<i>Subsidiaries/Distribution Partners</i>	70
<hr/>	

TENDO SDF-WZS SK 50

- Rundlaufgenauigkeit < 0.003 mm bei 2.5 x D
- Für Werkzeugschärf- und Schleifmaschinen, manuell betätigt

TENDO SDF-WZS SK 50

- Run-out accuracy < 0.003 mm at 2.5 x D
- For tool-sharpening and grinding machines, manually actuated

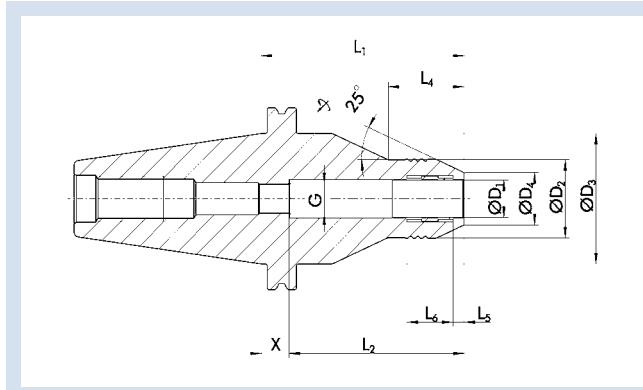

Technische Daten | Technical data

D ₁ [mm]	ID		D ₂ [mm]	D ₃ [mm]	D ₄ [mm]	X [mm]	L ₁ [mm]	L ₂ [mm]	L ₄ [mm]	L ₅ [mm]	L ₆ [mm]	G	M _{min} [Nm]	m [kg]
1.0 - 5.0														
6.0	0219221	▲	32.0	60.0	15.0	67.0	110.0	43.0	55.0	6.5	20.0	M5	6.0	3.6
8.0	0219222	▲	33.5	60.0	17.0	67.0	110.0	43.0	55.0	6.5	20.0	M6	10.0	3.6
10.0	0219223	▲	35.0	60.0	19.0	67.0	110.0	43.0	55.0	6.5	22.6	M8x1	20.0	3.7
12.0	0219224	●	36.5	60.0	21.5	60.0	110.0	50.0	55.0	6.5	27.6	M8x1	30.0	3.7
14.0	0219229	○	38.0	60.0	23.5	60.0	110.0	50.0	60.0	6.5	27.6	M10x1	45.0	3.7
16.0	0219225	▲	39.5	60.0	25.5	57.0	110.0	53.0	60.0	6.5	32.0	M12x1	65.0	3.8
18.0	0219220	○	41.0	60.0	27.5	57.0	110.0	53.0	60.0	6.5	32.0	M12x1	105.0	3.8
20.0	0219226	●	42.0	70.0	28.0	15.0	110.0	95.0	47.0	6.5	35.0	M16x1	125.0	3.9
22.0	0219227	▲	44.0	70.0	30.0	15.0	110.0	95.0	49.0	6.5	35.0	M16x1	220.0	3.9
32.0	0219228	●	54.0	70.0	40.0	15.0	110.0	95.0	62.5	7.0	44.9	M16x1	350.0	4.0

Verfügbarkeit: ● lieferbar ab Lager ▲ kurzfristig lieferbar ○ auf Anfrage

Availability: ● available ex stock ▲ short lead time ○ on request

Über Zwischenbüchse spannbar
Zwischenabmessungen möglich

Can be clamped with intermediate sleeves
dimensions in between possible

Werkzeugschaftqualität h6

Tool shank quality h6

Lieferumfang mit Betätigungsschlüssel

Scope of delivery with actuation key

Eignet sich nur zum Einsatz auf Werkzeugschärf- und Schleifmaschinen
Weitere Größen und Sonderausführungen sind auf Anfrage erhältlich

Suitable for tool-sharpening and grinding machines
Additional sizes and special designs are available on request



Zwischenbüchsen
siehe ab Seite 41
Intermediate sleeves
see from page 41



Büchsenzieher
siehe ab Seite 54
Sleeve remover
see from page 54



Weiteres Zubehör
siehe ab Seite 55
Further accessories
see from page 55

SDF WZS ISOG

- Rundlaufgenauigkeit < 0.003 mm bei 2.5 x D
- Spannung durch Direkteinleitung
- Hydro-Dehnspannfutter Aufnahme ähnlich SK 50

SDF WZS ISOG

- Run-out accuracy < 0.003 mm at 2.5 x D
- For direct clamping
- Hydraulic expansion toolholder mounting similar SK 50

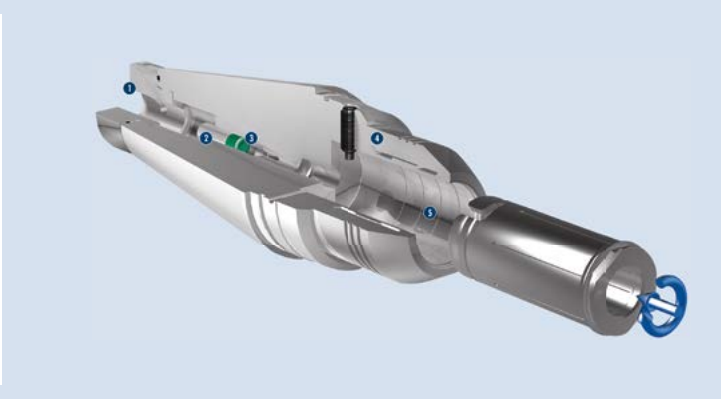
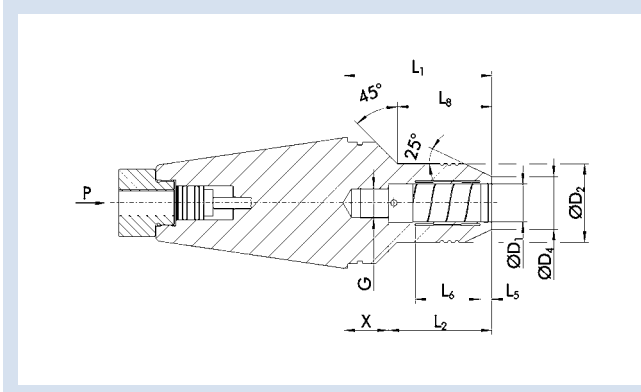

- 1 Druckübersetzung
- 2 Spannkolben
- 3 Dichtelement
- 4 Dehnkammer
- 5 Schmutzablauffrille

- 1 Pressure intensifier
- 2 Clamping piston
- 3 Sealing element
- 4 Expansion chamber
- 5 Groove for dirt removal

Technische Daten | Technical data

D ₁ [mm]	ID		D ₂ [mm]	D ₄ [mm]	X [mm]	L ₁ [mm]	L ₂ [mm]	L ₅ [mm]	L ₆ [mm]	L ₈ [mm]	G	m [kg]
12.0	0206626	○	36.5	21.5	26.0	80.0	54.0	5.5	25.6	53.0	M8x1	2.9
20.0	0206627	○	42.0	28.0	23.5	80.0	56.5	5.5	31.5	56.5	M10x1	3.1
22.0	0206628	○	44.0	30.0	26.0	80.0	54.0	5.5	35.5	56.5	M10x1	3.2
32.0	0206629	○	54.0	40.0	24.0	80.5	69.5	6.0	42.5	62.5	M10x1	3.3

Verfügbarkeit: ● lieferbar ab Lager ▲ kurzfristig lieferbar ○ auf Anfrage

Availability: ● available ex stock ▲ short lead time ○ on request

☰ Über Zwischenbüchse spannbar
Zwischenabmessungen möglich

☰ Can be clamped with intermediate sleeves
dimensions in between possible

h7 Werkzeugschaftqualität h7

h7 Tool shank quality h7

i Weitere Größen und Sonderausführungen sind auf Anfrage erhältlich

i Additional sizes and special designs are available on request



Zwischenbüchsen
siehe ab Seite 41
Intermediate sleeves
see from page 41



Büchsenzieher
siehe ab Seite 54
Sleeve remover
see from page 54



Weiteres Zubehör
siehe ab Seite 55
Further accessories
see from page 55

SDF WZS HALLER HAWEMA

- Rundlaufgenauigkeit < 0.003 mm bei 2.5 x D
- Kraftbetätigte Spannung
- Hydro-Dehnspannfutter Aufnahme ähnlich SK 50

SDF WZS HALLER HAWEMA

- Run-out accuracy < 0.003 mm at 2.5 x D
- Power-actuated clamping
- Hydraulic expansion toolholder mounting similar SK 50

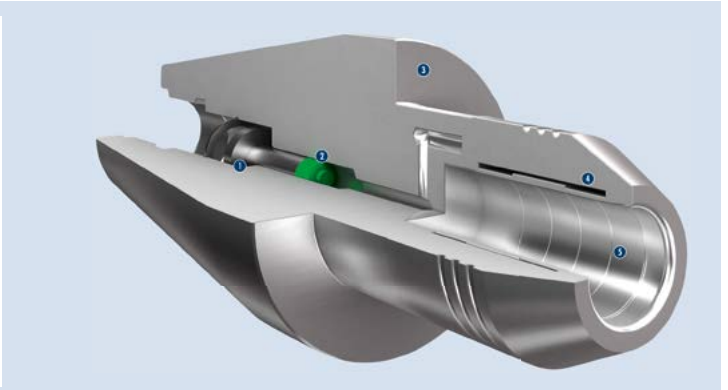
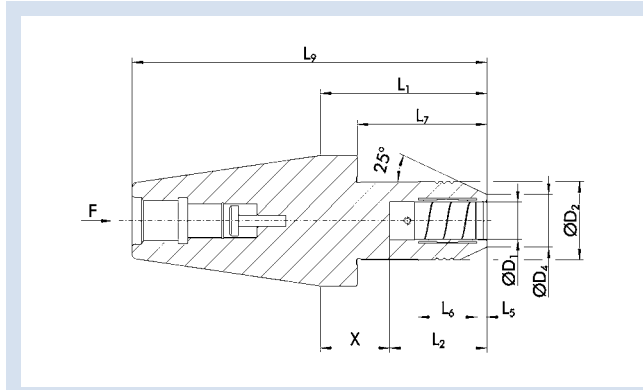

- ① Spannkolben
- ② Dichtelement
- ③ Anlagebund für Überwurfmutter
- ④ Dehnkammer
- ⑤ Schmutzablauffrille

- ① Clamping piston
- ② Sealing element
- ③ Locating collar for swivel nut
- ④ Expansion chamber
- ⑤ Groove for dirt removal

Technische Daten | Technical data

D ₁ [mm]	ID		D ₂ [mm]	D ₄ [mm]	X [mm]	L ₁ [mm]	L ₂ [mm]	L ₃ [mm]	L ₆ [mm]	L ₇ [mm]	L ₉ [mm]	m [kg]
12.0	0206676	○	36.5	21.5	37.5	90.0	52.5	5.5	32.1	70.0	191.6	2.7
20.0	0206677	○	42.0	28.0	37.5	90.0	52.5	5.5	31.5	70.0	191.6	2.9
22.0	0206678	○	44.0	30.0	37.5	90.0	55.0	5.5	35.5	70.0	191.6	3.0
32.0	0206679	○	54.0	40.0	35.0	100.0	65.0	6.0	42.5	80.0	201.6	3.1

Verfügbarkeit: ● lieferbar ab Lager ▲ kurzfristig lieferbar ○ auf Anfrage

Availability: ● available ex stock ▲ short lead time ○ on request

☰ Über Zwischenbüchse spannbar
Zwischenabmessungen möglich

☰ Can be clamped with intermediate sleeves
dimensions in between possible

h7 Werkzeugschaftqualität h7

h7 Tool shank quality h7

i Weitere Größen und Sonderausführungen sind auf Anfrage erhältlich

i Additional sizes and special designs are available on request



Zwischenbüchsen
siehe ab Seite 41
Intermediate sleeves
see from page 41



Büchsenzieher
siehe ab Seite 54
Sleeve remover
see from page 54



Weiteres Zubehör
siehe ab Seite 55
Further accessories
see from page 55

SDF WZS SAACKE SK

- Rundlaufgenauigkeit < 0.003 mm bei 2.5 x D
- Kraftbetätigte Spannung – mit Überwurfmutter befestigt
- Hydro-Dehnspannfutter Aufnahme ähnlich SK 50

SDF WZS SAACKE SK

- Run-out accuracy < 0.003 mm at 2.5 x D
- Power-actuated clamping – fastened with swivel nut
- Hydraulic expansion toolholder mounting similar SK 50

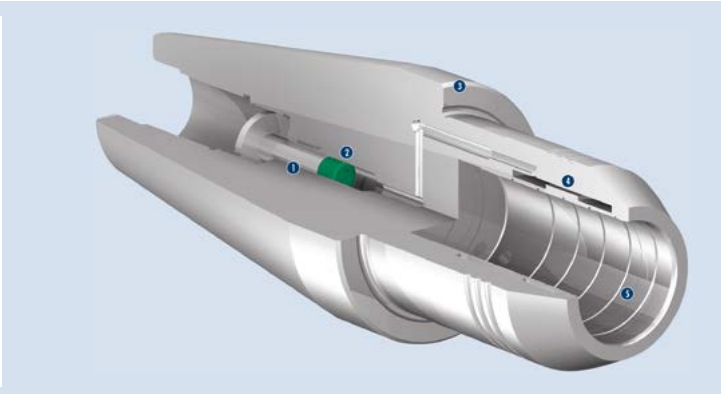
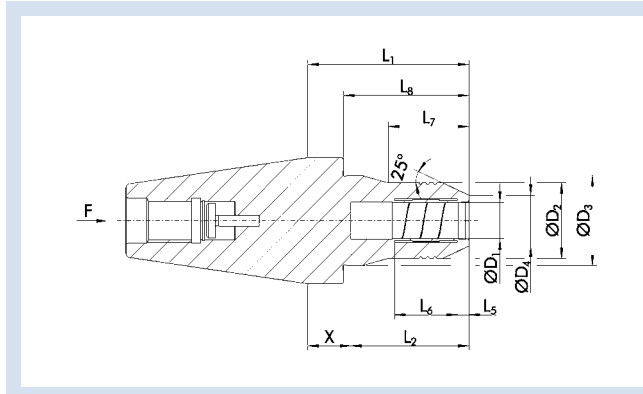

- ① Spannkolben
- ② Dichtelement
- ③ Anlagebund für Überwurfmutter
- ④ Dehnkammer
- ⑤ Schmutzablauffrille

- ① Clamping piston
- ② Sealing element
- ③ Locating collar for swivel nut
- ④ Expansion chamber
- ⑤ Groove for dirt removal

Technische Daten | Technical data

D ₁ [mm]	ID		D ₂ [mm]	D ₃ [mm]	D ₄ [mm]	X [mm]	L ₁ [mm]	L ₂ [mm]	L ₃ [mm]	L ₆ [mm]	L ₇ [mm]	L ₈ [mm]	G	m [kg]
12.0	0206616	○	36.5	54.0	21.5	90.0	140.0	50.0	5.5	32.1	70.0	120.0	M8x1	3.4
12.0	0206606	○	36.5		21.5	40.0	90.0	50.0	5.5	32.1		70.0	M8x1	2.7
20.0	0206617	○	42.0	54.0	28.0	76.0	140.0	64.0	5.5	31.5	70.0	120.0	M10x1	3.6
20.0	0206607	○	42.0		28.0	26.0	90.0	64.0	5.5	31.5		70.0	M10x1	2.9
22.0	0206618	○	44.0	54.0	30.0	76.0	140.0	64.0	5.5	35.5	70.0	120.0	M10x1	3.7
22.0	0206608	○	44.0		30.0	26.0	90.0	64.0	5.5	35.5		70.0	M10x1	3.0
32.0	0206619	○	54.0		40.0	70.0	140.0	70.0	6.0	42.5		120.0	M10x1	3.8
32.0	0206609	○	54.0		40.0	20.0	90.0	70.0	6.0	42.5		70.0	M10x1	3.1

Verfügbarkeit: ● lieferbar ab Lager ▲ kurzfristig lieferbar ○ auf Anfrage

Availability: ● available ex stock ▲ short lead time ○ on request

☒ Über Zwischenbüchse spannbar
Zwischenabmessungen möglich

☒ Can be clamped with intermediate sleeves
dimensions in between possible

h7 Werkzeugschaftqualität h7

h7 Tool shank quality h7

i Weitere Größen und Sonderausführungen sind auf Anfrage erhältlich

i Additional sizes and special designs are available on request



Zwischenbüchsen
siehe ab Seite 41
Intermediate sleeves
see from page 41



Büchsenzieher
siehe ab Seite 54
Sleeve remover
see from page 54



Weiteres Zubehör
siehe ab Seite 55
Further accessories
see from page 55

SDF WZS SAACKE HSK

- Rundlaufgenauigkeit < 0.003 mm bei 2.5 x D
- Kraftbetätigte Spannung – maschinenseitige Schnittstelle HSK (Hohlschaftkegel)
- Hydro-Dehnspannfutter Aufnahme ähnlich HSK-C 63

SDF WZS SAACKE HSK

- Run-out accuracy < 0.003 mm at 2.5 x D
- Power actuated clamping – machine-side interface HSK (hollow taper shank)
- Hydraulic expansion toolholder mounting similar HSK-C 63

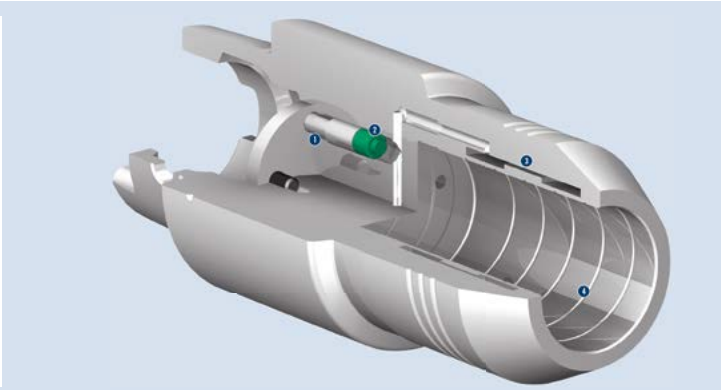
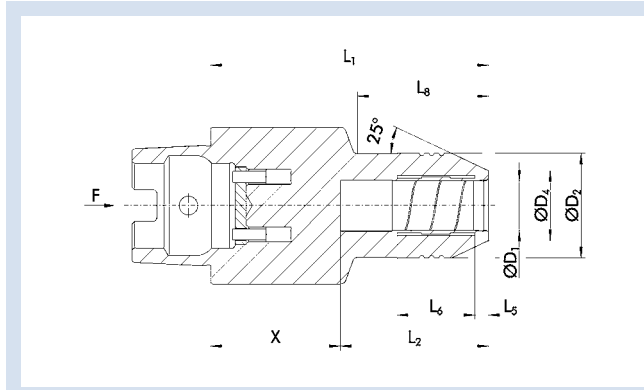

- 1 Spannkolben
- 2 Dichtelement
- 3 Dehnkammer
- 4 Schmutzablauffrille

- 1 Clamping piston
- 2 Sealing element
- 3 Expansion chamber
- 4 Groove for dirt removal

Technische Daten | Technical data

D ₁ [mm]	ID		D ₂ [mm]	D ₄ [mm]	X [mm]	L ₁ [mm]	L ₂ [mm]	L ₃ [mm]	L ₄ [mm]	L ₈ [mm]	m [kg]
12.0	0206636	○	36.5	21.5	62.5	112.5	50.0	5.5	32.1	46.0	1.8
20.0	0206637	○	42.0	28.0	52.5	112.5	60.0	5.5	31.5	53.0	1.9
22.0	0206638	○	44.0	30.0	52.5	112.5	60.0	5.5	35.5	56.0	1.9
32.0	0206639	○	54.0	40.0	51.5	121.5	70.0	6.0	42.5	65.0	2.0

Verfügbarkeit: ● lieferbar ab Lager ▲ kurzfristig lieferbar ○ auf Anfrage

Availability: ● available ex stock ▲ short lead time ○ on request

☰ Über Zwischenbüchse spannbar
Zwischenabmessungen möglich

☰ Can be clamped with intermediate sleeves
dimensions in between possible

h7 Werkzeugschaftqualität h7

h7 Tool shank quality h7

i Weitere Größen und Sonderausführungen sind auf Anfrage erhältlich

i Additional sizes and special designs are available on request



Zwischenbüchsen
siehe ab Seite 41
Intermediate sleeves
see from page 41



Büchsenzieher
siehe ab Seite 54
Sleeve remover
see from page 54



Weiteres Zubehör
siehe ab Seite 55
Further accessories
see from page 55

SDF WZS SAACKE

- Rundlaufgenauigkeit < 0.003 mm bei 2.5 x D
- Kraftbetätigte Spannung
- Hydro-Dehnspannfutter Aufnahme SAACKE Ø 120 mm

SDF WZS SAACKE

- Run-out accuracy < 0.003 mm at 2.5 x D
- Power-actuated clamping
- Hydraulic expansion toolholder mounting SAACKE Ø 120 mm

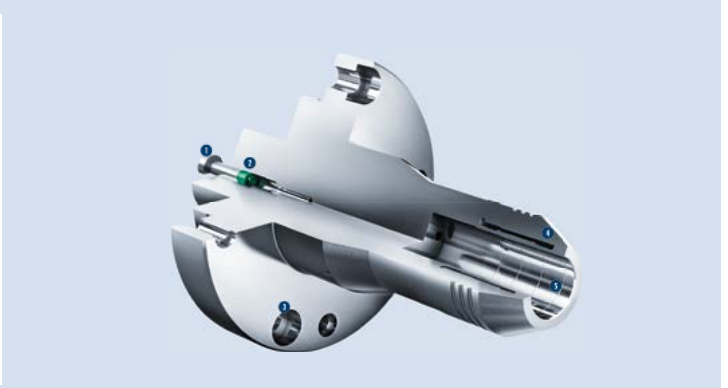
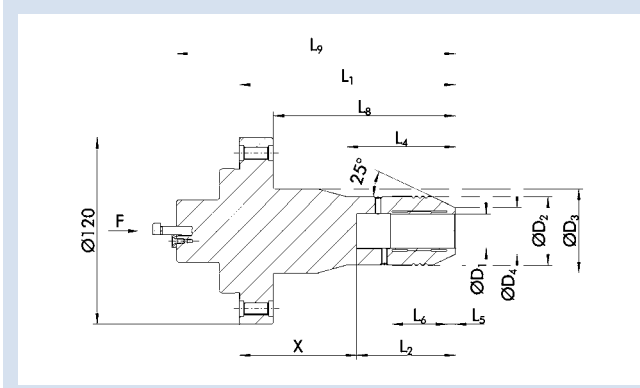

- Spannkolben
- Dichtelement
- Anschraubfläche
- Dehnkammer
- Schmutzablaufritze

- Clamping piston
- Sealing element
- Screw surface
- Expansion chamber
- Groove for dirt removal

Technische Daten | Technical data

D ₁ [mm]	ID		D ₂ [mm]	D ₃ [mm]	D ₄ [mm]	X [mm]	L ₁ [mm]	L ₂ [mm]	L ₄ [mm]	L ₅ [mm]	L ₆ [mm]	L ₈ [mm]	L ₉ [mm]	m [kg]
12.0	0206671	○	36.5	54.0	21.5	26.0	90.0	64.0	47.0	5.5	32.1	68.0	130.6	3.12
12.0	0206660	○	36.5	54.0	21.5	76.0	140.0	64.0	70.0	5.5	32.1	118.0	180.6	3.7
20.0	0206672	○	42.0	54.0	28.0	26.0	90.0	64.0	53.0	5.5	31.5	68.0	130.6	3.12
20.0	0206661	○	42.0	54.0	28.0	76.0	140.0	64.0	70.0	5.5	31.5	118.0	180.6	3.85
22.0	0206673	○	44.0	54.0	30.0	26.0	90.0	64.0	53.0	5.5	35.5	68.0	130.6	3.15
22.0	0206662	○	44.0	54.0	30.0	76.0	140.0	64.0	70.0	5.5	35.5	118.0	180.6	3.9
32.0	0206674	○	54.0		40.0	20.0	90.0	70.0		6.0	42.5	68.0	130.6	3.22
32.0	0206663	○	54.0		40.0	70.0	140.0	70.0		6.0	42.5	118.0	180.6	4.1

Verfügbarkeit: ● lieferbar ab Lager ▲ kurzfristig lieferbar ○ auf Anfrage

Availability: ● available ex stock ▲ short lead time ○ on request

☰ Über Zwischenbüchse spannbar
Zwischenabmessungen möglich

☰ Can be clamped with intermediate sleeves
dimensions in between possible

h7 Werkzeugschaftqualität h7

h7 Tool shank quality h7

i Weitere Größen und Sonderausführungen sind auf Anfrage erhältlich

i Additional sizes and special designs are available on request



Zwischenbüchsen
siehe ab Seite 41
Intermediate sleeves
see from page 41



Büchsenzieher
siehe ab Seite 54
Sleeve remover
see from page 54



Weiteres Zubehör
siehe ab Seite 55
Further accessories
see from page 55

SDF WZS SCHÜTTE

- Rundlaufgenauigkeit < 0.003 mm bei 2.5 x D
- Kraftbetätigte Spannung
- Hydro-Dehnspannfutter Aufnahme Schütte Ø 96 mm

SDF WZS SCHÜTTE

- Run-out accuracy < 0.003 mm at 2.5 x D
- Power-actuated clamping
- Hydraulic expansion toolholder mounting Schütte Ø 96 mm

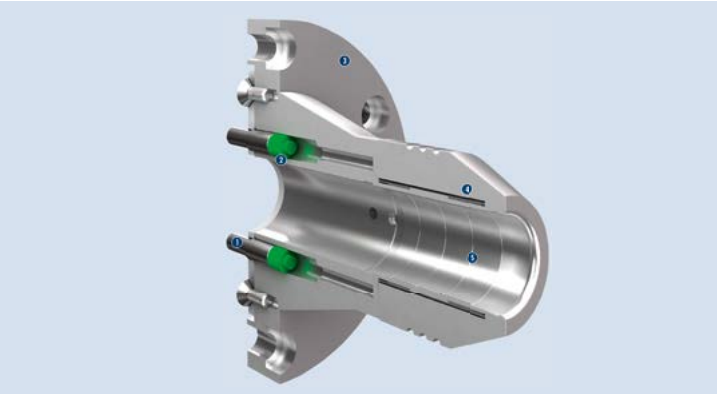
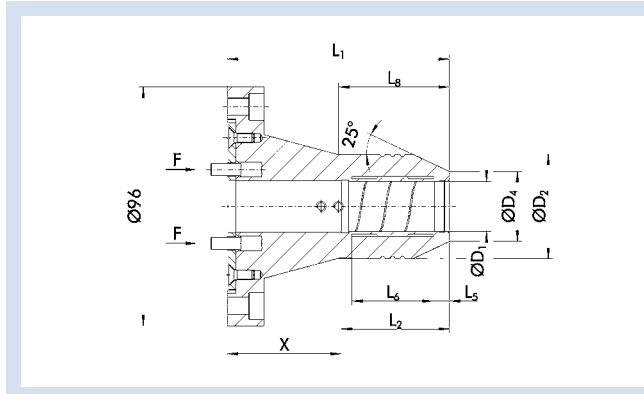

- Spannkolben
- Dichtelement
- Anschraubfläche für Zentrieraufnahme
- Dehnkammer
- Schmutzablaufrippe

- Clamping piston
- Sealing element
- Fastening surface with centering mount
- Expansion chamber
- Groove for dirt removal

Technische Daten | Technical data

D ₁ [mm]	ID		D ₂ [mm]	D ₄ [mm]	X [mm]	L ₁ [mm]	L ₂ [mm]	L ₅ [mm]	L ₆ [mm]	L ₈ [mm]	m [kg]
12.0	0206686	○	36.5	21.5		90.0		5.5	32.1	39.0	1.3
20.0	0206687	○	42.0	28.0		90.0		5.5	31.5	45.0	1.4
22.0	0206688	○	44.0	30.0	20.0	90.0	70.0	5.5	35.5	45.0	1.5
32.0	0206689	○	54.0	40.0	20.0	90.0	70.0	6.0	42.5	58.0	1.6

Verfügbarkeit: ● lieferbar ab Lager ▲ kurzfristig lieferbar ○ auf Anfrage

Availability: ● available ex stock ▲ short lead time ○ on request

☰ Über Zwischenbüchse spannbar
Zwischenabmessungen möglich

☰ Can be clamped with intermediate sleeves
dimensions in between possible

h7 Werkzeugschaftqualität h7

h7 Tool shank quality h7

i Weitere Größen und Sonderausführungen sind auf Anfrage erhältlich

i Additional sizes and special designs are available on request

Zwischenbüchsen
siehe ab Seite 41
Intermediate sleeves
see from page 41

Büchsenzieher
siehe ab Seite 54
Sleeve remover
see from page 54

Weiteres Zubehör
siehe ab Seite 55
Further accessories
see from page 55

SDF WZS ULMER

- Rundlaufgenauigkeit < 0.003 mm bei 2.5 x D
- Kraftbetätigte Spannung
- Hydro-Dehnspannfutter Aufnahme Ulmer Ø 85 mm

SDF WZS ULMER

- Run-out accuracy < 0.003 mm at 2.5 x D
- Power-actuated clamping
- Hydraulic expansion toolholder mounting Ulmer Ø 85 mm

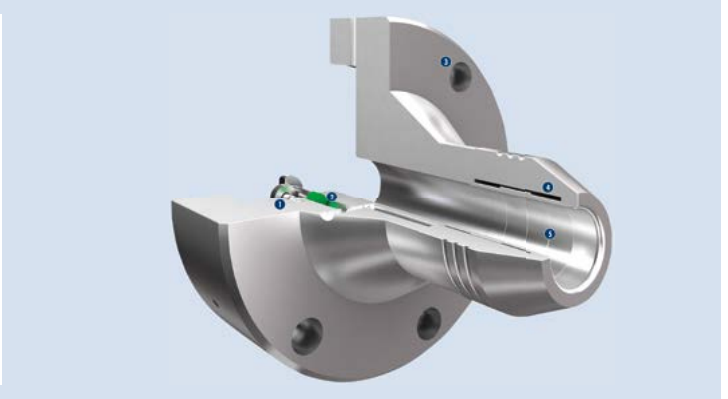
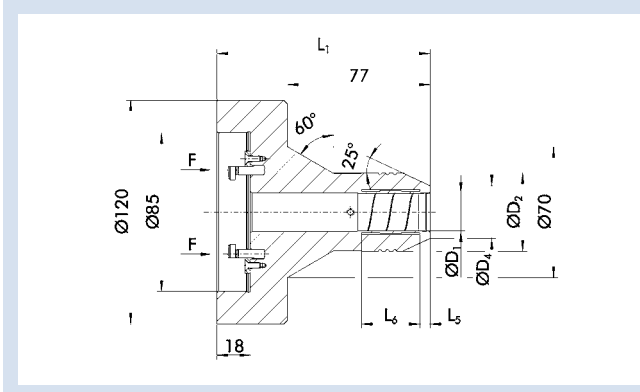

- 1 Spannkolben
- 2 Dichtelement
- 3 Anschraubflansch mit Zentrieraufnahme
- 4 Dehnkammer
- 5 Schmutzablauffrille

- 1 Clamping piston
- 2 Sealing element
- 3 Screw-down flange with centering mount
- 4 Expansion chamber
- 5 Groove for dirt removal

Technische Daten | Technical data

D ₁ [mm]	ID		D ₂ [mm]	D ₄ [mm]	L ₁ [mm]	L ₅ [mm]	L ₆ [mm]	m [kg]
12.0	0206696	○	36.5	21.5	115.0	5.5	32.1	3.2
20.0	0206697	○	42.0	28.0	115.0	5.5	31.5	3.3
22.0	0206698	○	44.0	30.0	115.0	5.5	35.5	3.4
32.0	0206699	○	54.0	40.0	115.0	6.0	42.5	3.5

Verfügbarkeit: ● lieferbar ab Lager ▲ kurzfristig lieferbar ○ auf Anfrage

Availability: ● available ex stock ▲ short lead time ○ on request

 Über Zwischenbüchse spannbar
Zwischenabmessungen möglich

 Can be clamped with intermediate sleeves
dimensions in between possible

 Werkzeugschaftqualität h7

 Tool shank quality h7

 Weitere Größen und Sonderausführungen sind auf Anfrage erhältlich

 Additional sizes and special designs are available on request



Zwischenbüchsen
siehe ab Seite 41
Intermediate sleeves
see from page 41



Büchsenzieher
siehe ab Seite 54
Sleeve remover
see from page 54



Weiteres Zubehör
siehe ab Seite 55
Further accessories
see from page 55

SDF WZS WALTER

- Rundlaufgenauigkeit < 0.003 mm bei 2.5 x D
- Kraftbetätigte Spannung
- Hydro-Dehnspannfutter Aufnahme ähnlich SK 50

SDF WZS WALTER

- Run-out accuracy < 0.003 mm at 2.5 x D
- Power-actuated clamping
- Hydraulic expansion toolholder mounting similar SK 50

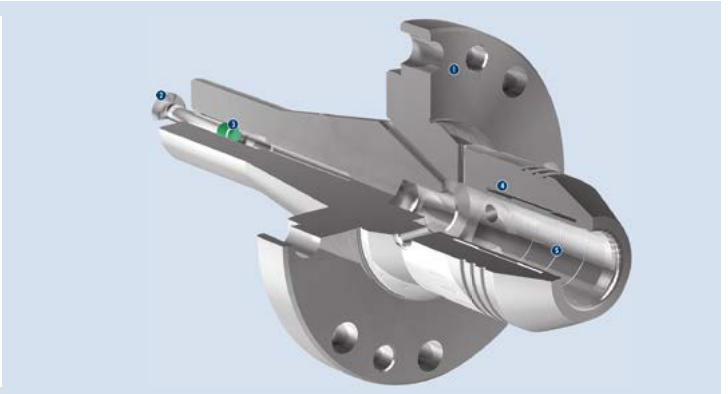
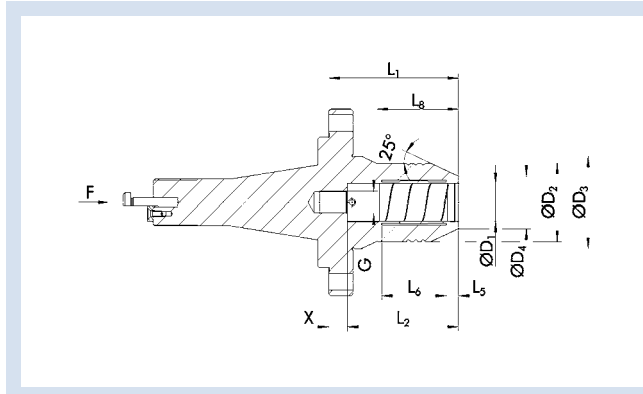

- 1 Anschraubflansch mit Zentrieraufnahme
- 2 Spannkolben
- 3 Dichtelement
- 4 Dehnkammer
- 5 Schmutzablaufritze

- 1 Screw-down flange with centering mount
- 2 Clamping piston
- 3 Sealing element
- 4 Expansion chamber
- 5 Groove for dirt removal

Technische Daten | Technical data

D ₁ [mm]	ID		D ₂ [mm]	D ₃ [mm]	D ₄ [mm]	X [mm]	L ₁ [mm]	L ₂ [mm]	L ₅ [mm]	L ₆ [mm]	L ₈ [mm]	G	m [kg]
12.0	0206645	○	36.5	45.0	21.5	9.0	59.0	50.0	5.5	25.6	33.0	M8x1	1.6
20.0	0206646	○	42.0	49.5	28.0	10.0	70.0	60.0	5.5	31.5	44.0	M12x1	1.8
22.0	0206647	○	44.0	53.0	30.0	7.0	77.0	70.0	5.5	35.5	45.0	M12x1	1.9
32.0	0206648	○	54.0	57.0	40.0	7.0	82.0	75.0	6.0	42.5	59.0	M12x1	2.1

Verfügbarkeit: ● lieferbar ab Lager ▲ kurzfristig lieferbar ○ auf Anfrage

Availability: ● available ex stock ▲ short lead time ○ on request

Über Zwischenbüchse spannbar
Zwischenabmessungen möglich

Can be clamped with intermediate sleeves
dimensions in between possible

Werkzeugschaftqualität h7

Tool shank quality h7

Adapter SK 50 WZS-Futter kraftbetätigt als Zubehör (0206640)
Weitere Größen und Sonderausführungen sind auf Anfrage erhältlich

Adapter SK 50 WZS chuck-applied as an accessory (0206640)
Additional sizes and special designs are available on request



Zwischenbüchsen
siehe ab Seite 41
Intermediate sleeves
see from page 41



Büchsenzieher
siehe ab Seite 54
Sleeve remover
see from page 54



Weiteres Zubehör
siehe ab Seite 55
Further accessories
see from page 55

SDF WZS ANCA

- Rundlaufgenauigkeit < 0.003 mm bei 2.5 x D
- Kraftbetätigte Spannung
- Hydro-Dehnspannfutter Aufnahme ähnlich SK 50

SDF WZS ANCA

- Run-out accuracy < 0.003 mm at 2.5 x D
- Power-actuated clamping
- Hydraulic expansion toolholder mounting similar SK 50

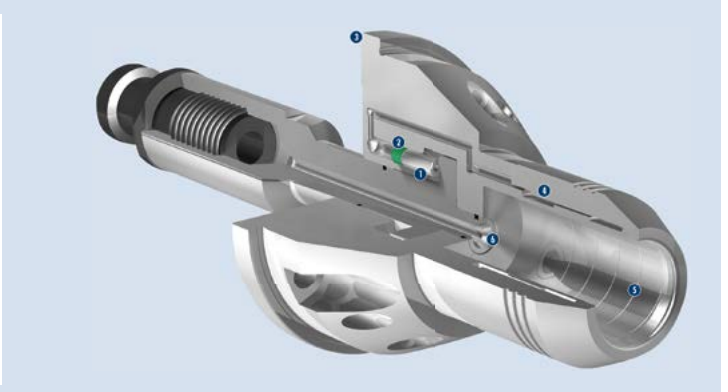
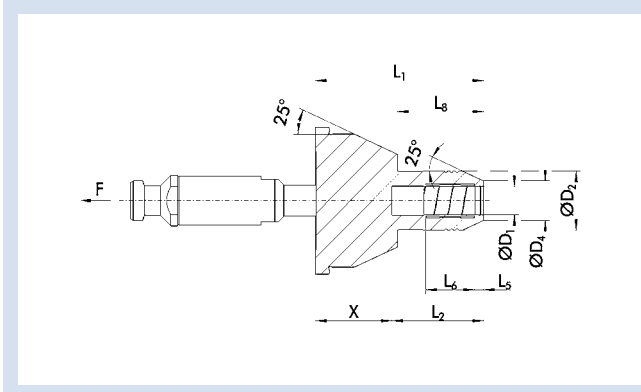

- ① Spannkolben
- ② Dichtelement
- ③ Anschraubflansch
- ④ Dehnkammer
- ⑤ Schmutzablauffrille
- ⑥ Ausblasluft

- ① Clamping piston
- ② Sealing element
- ③ Screw on flange
- ④ Expansion chamber
- ⑤ Groove for dirt removal
- ⑥ Exhaust air

Technische Daten | Technical data

D_1 [mm]	ID		D_2 [mm]	D_4 [mm]	X [mm]	L_1 [mm]	L_2 [mm]	L_3 [mm]	L_5 [mm]	L_6 [mm]	L_8 [mm]	m [kg]
12.0	0206746	○	36.5	21.5	61.0	111.0	50.0	5.5	32.1	52.0	3.3	
20.0	0206747	○	42.0	28.0	61.0	121.0	60.0	5.5	31.5	62.0	3.4	
22.0	0206748	○	44.0	30.0	66.0	126.0	60.0	5.5	35.5	62.0	3.5	
32.0	0206749	○	54.0	40.0	61.0	131.0	70.0	6.0	42.5	72.0	3.8	

Verfügbarkeit: ● lieferbar ab Lager ▲ kurzfristig lieferbar ○ auf Anfrage

Availability: ● available ex stock ▲ short lead time ○ on request

☰ Über Zwischenbüchse spannbar
Zwischenabmessungen möglich

☰ Can be clamped with intermediate sleeves
dimensions in between possible

h7 Werkzeugschaftqualität h7

h7 Tool shank quality h7

i Weitere Größen und Sonderausführungen sind auf Anfrage erhältlich

i Additional sizes and special designs are available on request



Zwischenbüchsen
siehe ab Seite 41
Intermediate sleeves
see from page 41



Büchsenzieher
siehe ab Seite 54
Sleeve remover
see from page 54



Weiteres Zubehör
siehe ab Seite 55
Further accessories
see from page 55

SDF WZS EWAG

- Rundlaufgenauigkeit < 0.003 mm bei 2.5 x D
- Kraftbetätigte Spannung
- Hydro-Dehnspannfutter Aufnahme EWAG Ø 46 mm

SDF WZS EWAG

- Run-out accuracy < 0.003 mm at 2.5 x D
- Power-actuated clamping
- Hydraulic expansion toolholder mounting EWAG Ø 46 mm

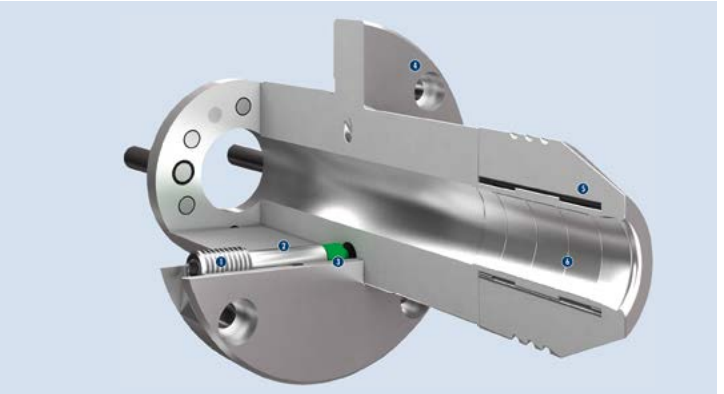
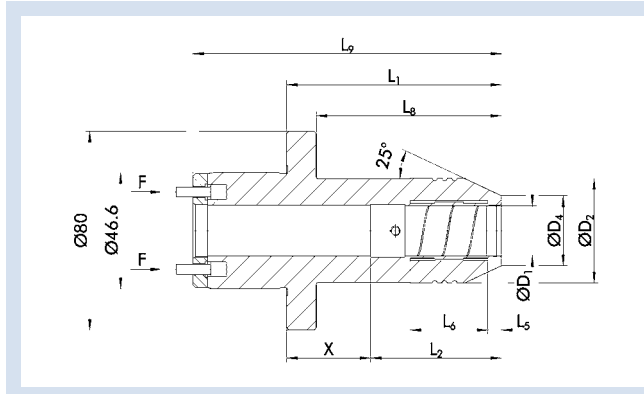

- 1 Spanschraube
- 2 Spannkolben
- 3 Dichtelement
- 4 Anschraubfläche mit Zentrieraufnahme
- 5 Dehnkammer
- 6 Schmutzablaufrippe

- 1 Clamping screw
- 2 Clamping piston
- 3 Sealing element
- 4 Fastening surface with centering mount
- 5 Expansion chamber
- 6 Groove for dirt removal

Technische Daten | Technical data

D ₁ [mm]	ID		D ₂ [mm]	D ₄ [mm]	X [mm]	L ₁ [mm]	L ₂ [mm]	L ₅ [mm]	L ₆ [mm]	L ₈ [mm]	L ₉ [mm]	m [kg]
12.0	0206766	○	36.5	21.5		87.0		5.5	32.1	75.0	125.0	1.3
20.0	0206767	○	42.0	28.0		87.0		5.5	31.5	75.0	125.0	1.4
22.0	0206768	○	44.0	30.0	26.0	87.0	61.0	5.5	35.5	75.0	125.0	1.5
32.0	0206769	○	54.0	40.0	26.0	87.0	61.0	6.0	42.5	75.0	125.0	1.6

Verfügbarkeit: ● lieferbar ab Lager ▲ kurzfristig lieferbar ○ auf Anfrage

Availability: ● available ex stock ▲ short lead time ○ on request

☰ Über Zwischenbüchse spannbar
Zwischenabmessungen möglich

☰ Can be clamped with intermediate sleeves
dimensions in between possible

h7 Werkzeugschaftqualität h7

h7 Tool shank quality h7

i Weitere Größen und Sonderausführungen sind auf Anfrage erhältlich

i Additional sizes and special designs are available on request

Zwischenbüchsen
siehe ab Seite 41
Intermediate sleeves
see from page 41

Büchsenzieher
siehe ab Seite 54
Sleeve remover
see from page 54

Weiteres Zubehör
siehe ab Seite 55
Further accessories
see from page 55

SDF WZS ROLLOMATIC

- Rundlaufgenauigkeit < 0.003 mm bei 2.5 x D
- Kraftbetätigte Spannung
- Hydro-Dehnspannfutter Aufnahme Rollomatic Ø 45 mm

SDF WZS ROLLOMATIC

- Run-out accuracy < 0.003 mm at 2.5 x D
- Power-actuated clamping
- Hydraulic expansion toolholder mounting Rollomatic Ø 45 mm

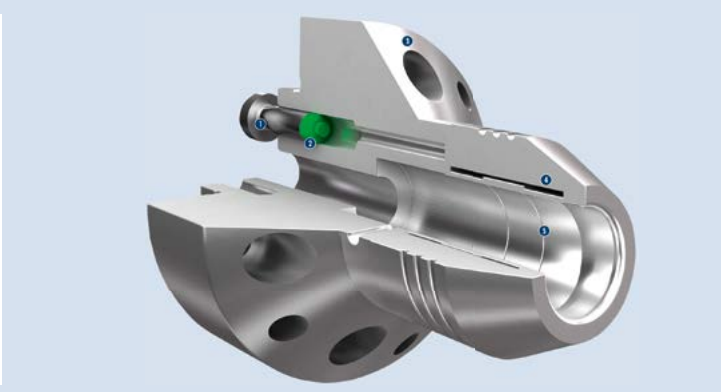
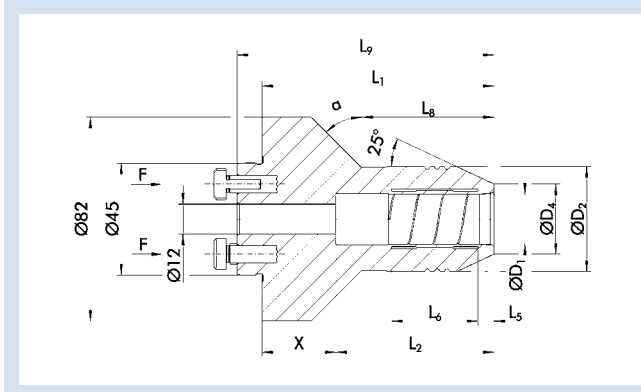

- 1 Spannkolben
- 2 Dichtelement
- 3 Anschraubfläche mit Zentrieraufnahme
- 4 Dehnkammer
- 5 Schmutzablauffrille

- 1 Clamping piston
- 2 Sealing element
- 3 Fastening surface with centering mount
- 4 Expansion chamber
- 5 Groove for dirt removal

Technische Daten | Technical data

D ₁ [mm]	ID		D ₂ [mm]	D ₄ [mm]	X [mm]	L ₁ [mm]	L ₂ [mm]	L ₅ [mm]	L ₆ [mm]	L ₈ [mm]	L ₉ [mm]	α [°]	m [kg]
12.0	0206776	○	36.5	21.5	32.0	94.0	62.0	5.5	32.1	45.0	104.0	45.0	1.7
20.0	0206777	○	42.0	38.0	32.0	94.0	62.0	5.5	31.5	47.0	104.0	45.0	1.8
22.0	0206778	○	44.0	30.0	32.0	94.0	62.0	5.5	35.5	47.0	104.0	45.0	1.9
32.0	0206779	○	54.0	40.0	32.0	94.0	62.0	6.0	42.5	69.0	104.0	90.0	2.0

Verfügbarkeit: ● lieferbar ab Lager ▲ kurzfristig lieferbar ○ auf Anfrage

Availability: ● available ex stock ▲ short lead time ○ on request

Über Zwischenbüchse spannbar
Zwischenabmessungen möglich

Can be clamped with intermediate sleeves
dimensions in between possible

Werkzeugschaftqualität h7

Tool shank quality h7

Weitere Größen und Sonderausführungen sind auf Anfrage erhältlich

Additional sizes and special designs are available on request



Zwischenbüchsen
siehe ab Seite 41
Intermediate sleeves
see from page 41



Büchsenzieher
siehe ab Seite 54
Sleeve remover
see from page 54



Weiteres Zubehör
siehe ab Seite 55
Further accessories
see from page 55

SDF WZS SMP

- Rundlaufgenauigkeit < 0.003 mm bei 2.5 x D
- Kraftbetätigte Spannung
- Hydro-Dehnspannfutter Aufnahme ähnlich SK 50

SDF WZS SMP

- Run-out accuracy < 0.003 mm at 2.5 x D
- Power-actuated clamping
- Hydraulic expansion toolholder mounting similar SK 50

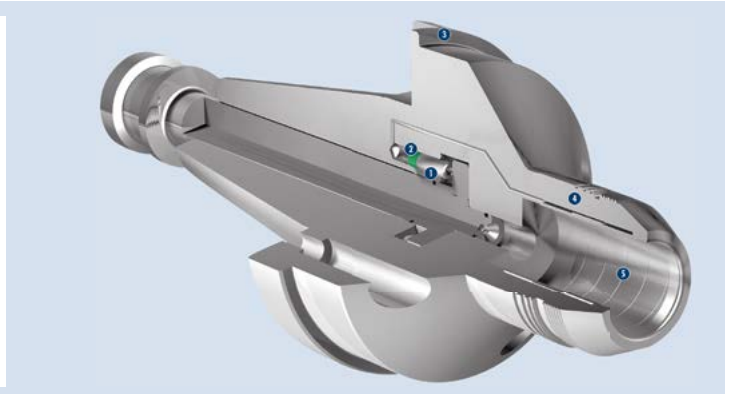
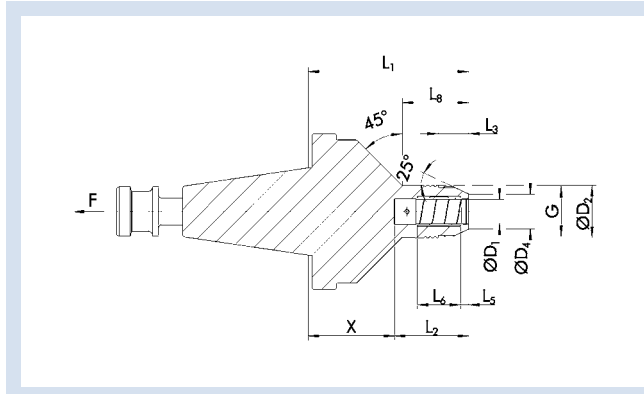

- Spannkolben
- Dichtelement
- Anschraubflansch
- Dehnkammer
- Schmutzablaufritze

- Clamping piston
- Sealing element
- Screw on flange
- Expansion chamber
- Groove for dirt removal

Technische Daten | Technical data

D ₁ [mm]	ID		D ₂ [mm]	D ₄ [mm]	X [mm]	L ₁ [mm]	L ₂ [mm]	L ₃ [mm]	L ₅ [mm]	L ₆ [mm]	L ₈ [mm]	G	α [°]	m [kg]
12.0	0206756	○	36.5	21.5	76.0	130.0	54.0	24.5	5.5	32.1	54.0	M34x1.5	45.0	7.0
20.0	0206757	○	42.0	28.0	70.0	130.0	60.0	24.5	6.5	35.0	54.0	M40x1.5	47.0	7.1
22.0	0206758	○	44.0	30.0	75.0	135.0	60.0	24.5	6.5	35.0	54.0	M42x1.5	47.0	7.2
32.0	0206759	○	54.0	40.0	70.0	140.0	70.0	25.5	7.0	44.9	66.5	M52x1.5	90.0	7.5

Verfügbarkeit: ● lieferbar ab Lager ▲ kurzfristig lieferbar ○ auf Anfrage

Availability: ● available ex stock ▲ short lead time ○ on request

☰ Über Zwischenbüchse spannbar
Zwischenabmessungen möglich

☰ Can be clamped with intermediate sleeves
dimensions in between possible

h7 Werkzeugschaftqualität h7

h7 Tool shank quality h7

i Weitere Größen und Sonderausführungen sind auf Anfrage erhältlich

i Additional sizes and special designs are available on request



Zwischenbüchsen
siehe ab Seite 41
Intermediate sleeves
see from page 41



Büchsenzieher
siehe ab Seite 54
Sleeve remover
see from page 54



Weiteres Zubehör
siehe ab Seite 55
Further accessories
see from page 55

PRISM03

- Mechanisches Werkzeugschleiffutter
- Direkte und übergangslose Spannung für das Schaftdurchmesser-Spektrum von 3 bis 20 Millimetern
- Ohne Einsatz von Zwischenbüchsen und Spannzangen
- Anpassung an alle gängigen Maschinenschnittstellen per Keilstange und Flansch

PRISM03

- Mechanical tool grinding toolholder
- Direct and seamless clamping for the shank diameter range 3 – 20 mm
- Without using intermediate sleeves and collet chucks
- Adapted to all standard interfaces by wedge bar and flange

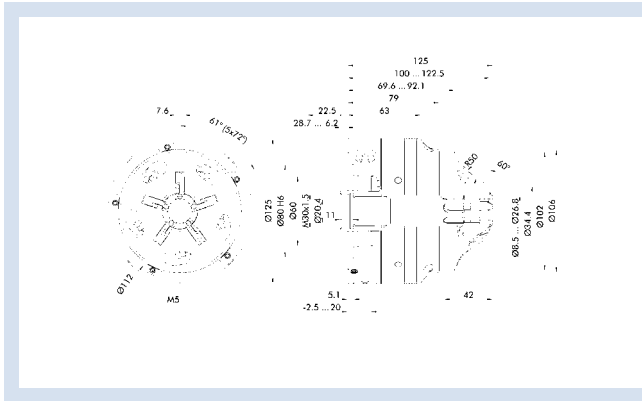

Technische Daten | Technical data

D ₁ [mm]	ID		D ₂ [mm]	D ₃ [mm]	D ₄ [mm]	D ₅ [mm]	L ₁ [mm]	L ₂ [mm]	L ₃ [mm]	L ₄ [mm]	m [kg]
20.0	0206601	○	34.4	125.0	80.0	112.0	125.0	22.5	79.0	5.1	6.4
20.0	0206602	○	34.4	125.0	80.0	112.0	125.0	22.5	79.0	5.1	6.4

Verfügbarkeit: ● lieferbar ab Lager ▲ kurzfristig lieferbar ○ auf Anfrage

Availability: ● available ex stock ▲ short lead time ○ on request

i PRISM03 M30x1,5 (0206601) – Anschluss mit Innengewinde
 PRISM03 M32x1,5 (0206602) – Anschluss mit Aussengewinde
 Weitere Größen und Sonderausführungen sind auf Anfrage erhältlich

i PRISM03 M30x1.5 (0206601) – Connection with internal thread
 PRISM03 M32x1.5 (0206602) – Connection with external thread
 Additional sizes and special designs are available on request

TRIBOS-Mini SVL-100-12

- Rundlaufgenauigkeit < 0.003 mm bei 2.5 x D
- Ideal in Verbindung mit unseren TENDO oder TRIBOS Werkzeughaltern

TRIBOS-Mini SVL-100-12

- Run-out accuracy < 0.003 mm at 2.5 x D
- Works perfectly combined with our TENDO or TRIBOS toolholders

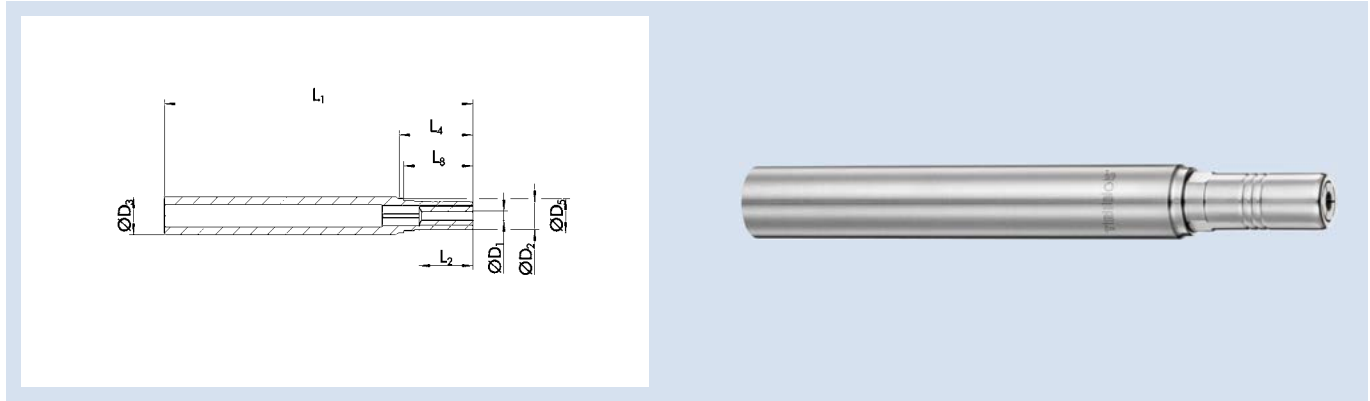

Technische Daten | Technical data

D ₁ [mm]	ID		D ₂ [mm]	D ₃ [mm]	D ₅ [mm]	L ₁ [mm]	L ₂ * [mm]	L ₄ [mm]	L ₈ [mm]	M _{min} [Nm]	m [kg]	SRE-ID
0.5	0215700	▲	9.0	12.0	11.0	100.0	17.5	24.0	22.5		0.08	0201971
1.0	0215701	▲	9.0	12.0	11.0	100.0	17.5	24.0	22.5		0.08	0201971
1.5	0215702	▲	9.0	12.0	11.0	100.0	17.5	24.0	22.5		0.08	0201971
2.0	0215703	▲	9.0	12.0	11.0	100.0	17.5	24.0	22.5		0.08	0201971
2.5	0215704	▲	9.0	12.0	11.0	100.0	17.5	24.0	22.5		0.08	0201971
3.0	0215705	●	9.0	12.0	11.0	100.0	17.5	24.0	22.5	1.5	0.08	0201971
3.5	0215706	▲	9.0	12.0	11.0	100.0	17.5	24.0	22.5	2.0	0.08	0201971
4.0	0215707	●	9.0	12.0	11.0	100.0	17.5	24.0	22.5	2.5	0.08	0201971
4.5	0215708	▲	9.0	12.0	11.0	100.0	17.5	24.0	22.5	3.0	0.08	0201971
5.0	0215709	●	9.0	12.0	11.0	100.0	17.5	24.0	22.5	3.5	0.08	0201971
6.0	0215711	▲	9.0	12.0	11.0	100.0	17.5	24.0	22.5	4.5	0.08	0201971
1/8"	0215710	▲	9.0	12.0	11.0	100.0	17.5	24.0	22.5	1.5	0.08	0201971

Verfügbarkeit: ● lieferbar ab Lager ▲ kurzfristig lieferbar ○ auf Anfrage

Availability: ● available ex stock ▲ short lead time ○ on request

* ohne Anschlag

* without limitstop

h6 Werkzeugschaftqualität h6

h6 Tool shank quality h6

i Individuell kürzbar! TRIBOS-Mini SVL Verlängerungen können individuell von der Standardlänge 100 mm auf minimal 50 mm, durch Fa. SCHUNK, gekürzt werden. Weitere Größen und Sonderausführungen sind auf Anfrage erhältlich

i Can be individually shortened! TRIBOS-Mini SVL extensions can be reduced from a 100 mm standard length to a minimum length of 50 mm by SCHUNK. Additional sizes and special designs are available on request



Spannvorrichtungen
siehe ab Seite 56
Clamping devices
see from page 56



Reduziereinsätze
siehe ab Seite 61
Reduction inserts
see from page 61



Längenmessgeräte
siehe ab Seite 66
Length measuring devices
see from page 66

TRIBOS SVL-100-20

- Rundlaufgenauigkeit < 0.003 mm bei 2.5 x D
- Ideal in Verbindung mit unseren TENDO oder TRIBOS Werkzeughaltern
- Mit axialer Längenverstellung

TRIBOS SVL-100-20

- Run-out accuracy < 0.003 mm at 2.5 x D
- Works perfectly combined with our TENDO or TRIBOS toolholders
- With axial length adjustment

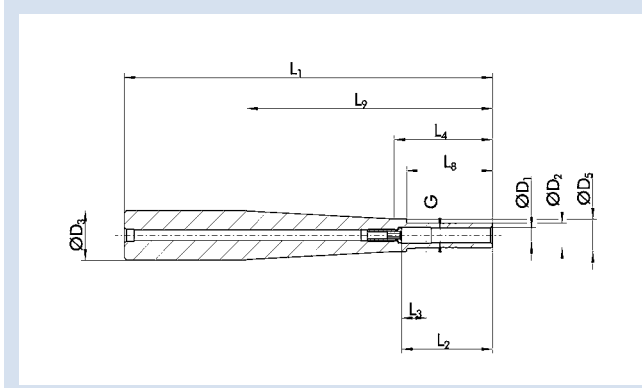

Technische Daten | Technical data

D ₁ [mm]	ID		D ₂ [mm]	D ₃ [mm]	D ₅ [mm]	L ₁ [mm]	L ₂ [mm]	L ₃ [mm]	L ₄ [mm]	L ₈ [mm]	L ₉ [mm]	G	M _{min} [Nm]	m [kg]	SRE-ID
6.0	0205600	●	10.0	20.0	13.0	100.0	37.0	10.0	40.0	35.0	50.0	M5	5.0	0.186	0201972
8.0	0205601	●	13.0	20.0	15.0	100.0	37.0	10.0	40.0	35.0	50.0	M6	12.0	0.195	0201973
10.0	0205602	●	16.0	20.0	18.0	100.0	42.0	10.0	45.0	40.0	50.0	M8x1	20.0	0.198	0201974
12.0	0205603	●	19.0	20.0		100.0	47.0	10.0		45.0		M8x1	30.0	0.2	0201975

Verfügbarkeit: ● lieferbar ab Lager ▲ kurzfristig lieferbar ○ auf Anfrage

Availability: ● available ex stock ▲ short lead time ○ on request

h6 Werkzeugschaftqualität h6

h6 Tool shank quality h6

i Auch in Schwermetallausführung erhältlich
Weitere Größen und Sonderausführungen sind auf Anfrage erhältlich

i Also available in heavy metal
Additional sizes and special designs are available on request



Spannvorrichtungen
siehe ab Seite 56
Clamping devices
see from page 56



Reduziereinsätze
siehe ab Seite 61
Reduction inserts
see from page 61



Längenmessgeräte
siehe ab Seite 66
Length measuring devices
see from page 66

TRIBOS SVL-150-20

- Rundlaufgenauigkeit < 0.003 mm bei 2.5 x D
- Ideal in Verbindung mit unseren TENDO oder TRIBOS Werkzeughaltern
- Mit axialer Längenverstellung

TRIBOS SVL-150-20

- Run-out accuracy < 0.003 mm at 2.5 x D
- Works perfectly combined with our TENDO or TRIBOS toolholders
- With axial length adjustment

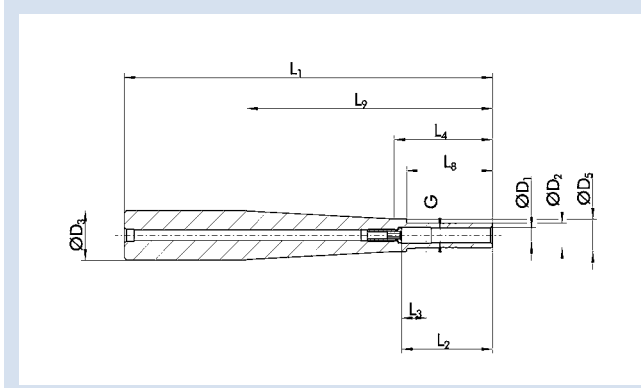

Technische Daten | Technical data

D ₁ [mm]	ID		D ₂ [mm]	D ₃ [mm]	D ₅ [mm]	L ₁ [mm]	L ₂ [mm]	L ₃ [mm]	L ₄ [mm]	L ₈ [mm]	L ₉ [mm]	G	M _{min} [Nm]	m [kg]	SRE-ID
6.0	0205604	●	10.0	20.0	13.0	150.0	37.0	10.0	40.0	35.0	100.0	M5	5.0	0.266	0201972
8.0	0205605	●	13.0	20.0	15.0	150.0	37.0	10.0	40.0	35.0	100.0	M6	12.0	0.278	0201973
10.0	0205606	●	16.0	20.0	18.0	150.0	42.0	10.0	45.0	40.0	100.0	M8x1	20.0	0.292	0201974
12.0	0205607	●	19.0	20.0		150.0	47.0	10.0		45.0		M8x1	30.0	0.318	0201975

Verfügbarkeit: ● lieferbar ab Lager ▲ kurzfristig lieferbar ○ auf Anfrage

Availability: ● available ex stock ▲ short lead time ○ on request

h6 Werkzeugschaftqualität h6

h6 Tool shank quality h6

i Auch in Schwermetallausführung erhältlich
Weitere Größen und Sonderausführungen sind auf Anfrage erhältlich

i Also available in heavy metal
Additional sizes and special designs are available on request



Spannvorrichtungen
siehe ab Seite 56
Clamping devices
see from page 56



Reduziereinsätze
siehe ab Seite 61
Reduction inserts
see from page 61



Längenmessgeräte
siehe ab Seite 66
Length measuring devices
see from page 66

TRIBOS SVL-250-20

- Rundlaufgenauigkeit < 0.01 mm bei 2.5 x D
- Ideal in Verbindung mit unseren TENDO oder TRIBOS Werkzeughaltern
- Mit axialer Längenverstellung

TRIBOS SVL-250-20

- *Run-out accuracy < 0.01 mm at 2.5 x D*
- *Works perfectly combined with our TENDO or TRIBOS toolholders*
- *With axial length adjustment*

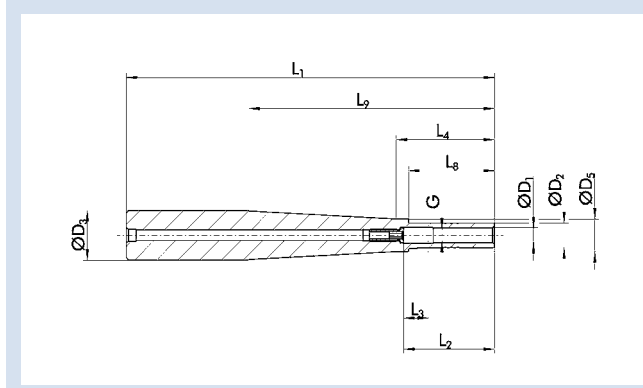

Technische Daten | Technical data

D ₁ [mm]	ID		D ₂ [mm]	D ₃ [mm]	D ₅ [mm]	L ₁ [mm]	L ₂ [mm]	L ₃ [mm]	L ₄ [mm]	L ₈ [mm]	L ₉ [mm]	G	M _{min} [Nm]	m [kg]	SRE-ID
6.0	0205645	▲	10.0	20.0	13.0	250.0	37.0	10.0	40.0	35.0	50.0	M5	5.0	0.36	0201972
8.0	0205646	▲	13.0	20.0	15.0	250.0	37.0	10.0	40.0	35.0	50.0	M6	12.0	0.39	0201973
10.0	0205647	▲	16.0	20.0	18.0	250.0	42.0	10.0	45.0	40.0	50.0	M8x1	20.0	0.4	0201974
12.0	0205648	▲	19.0	20.0		250.0	47.0	10.0		45.0		M8x1	30.0	0.41	0201975

Verfügbarkeit: ● lieferbar ab Lager ▲ kurzfristig lieferbar ○ auf Anfrage

Availability: ● available ex stock ▲ short lead time ○ on request

h6 Werkzeugschaftqualität h6

i 250 mm-Ausführung ist bis 200 mm kürzbar
Auch in Schwermetallausführung erhältlich
Weitere Größen und Sonderausführungen sind auf Anfrage erhältlich

h6 Tool shank quality h6

i The 250 mm-version can be shortened up to 200 mm
Also available in heavy metal
Additional sizes and special designs are available on request



Spannvorrichtungen
siehe ab Seite 56
Clamping devices
see from page 56



Reduziereinsätze
siehe ab Seite 61
Reduction inserts
see from page 61



Längenmessgeräte
siehe ab Seite 66
Length measuring devices
see from page 66

TRIBOS SVL-150-32

- Rundlaufgenauigkeit < 0.003 mm bei 2.5 x D
- Ideal in Verbindung mit unseren TENDO oder TRIBOS Werkzeughaltern
- Mit axialer Längenverstellung

TRIBOS SVL-150-32

- Run-out accuracy < 0.003 mm at 2.5 x D
- Works perfectly combined with our TENDO or TRIBOS toolholders
- With axial length adjustment

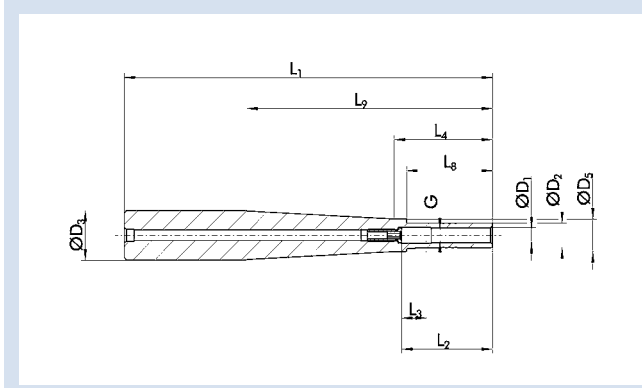

Technische Daten | Technical data

D ₁ [mm]	ID		D ₂ [mm]	D ₃ [mm]	D ₅ [mm]	L ₁ [mm]	L ₂ [mm]	L ₃ [mm]	L ₄ [mm]	L ₈ [mm]	L ₉ [mm]	G	M _{min} [Nm]	m [kg]	SRE-ID
14.0	0205612	▲	22.0	32.0	24.0	150.0	47.0	10.0	50.0	45.0	85.0	M10x1	50.0	0.6	0201976
16.0	0205613	▲	25.0	32.0	27.0	150.0	48.0	10.0	50.0	45.0	85.0	M10x1	70.0	0.65	0201977
18.0	0205614	▲	28.0	32.0	30.0	150.0	48.0	10.0	50.0	45.0	85.0	M10x1	100.0	0.65	0201979
20.0	0205619	●	30.0	32.0		150.0	52.0	10.0		45.0		M10x1	150.0	0.7	0201981

Verfügbarkeit: ● lieferbar ab Lager ▲ kurzfristig lieferbar ○ auf Anfrage

Availability: ● available ex stock ▲ short lead time ○ on request

h6 Werkzeugschaftqualität h6

h6 Tool shank quality h6

i Auch in Schwermetallausführung erhältlich
Weitere Größen und Sonderausführungen sind auf Anfrage erhältlich

i Also available in heavy metal
Additional sizes and special designs are available on request



Spannvorrichtungen
siehe ab Seite 56
Clamping devices
see from page 56



Reduziereinsätze
siehe ab Seite 61
Reduction inserts
see from page 61



Längenmessgeräte
siehe ab Seite 66
Length measuring devices
see from page 66

GZB-S 12 KD

- Für innere Kühlmittelzufuhr
- Bund geschlossen
- Kühlmitteldicht bis max. 80 bar

GZB-S 12 KD

- For internal coolant supply
- Closed collar
- Coolant proof up to max. 80 bar

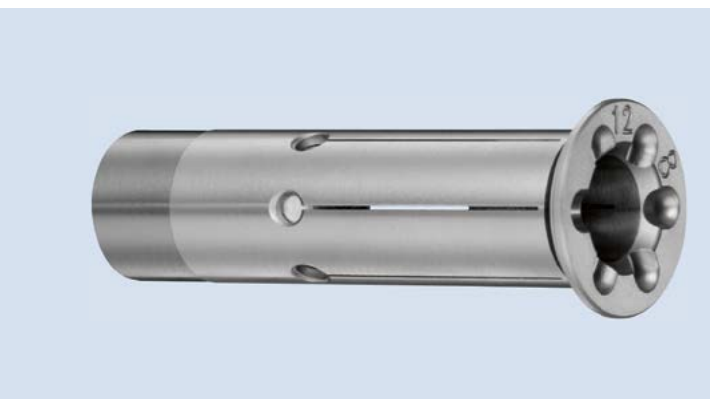
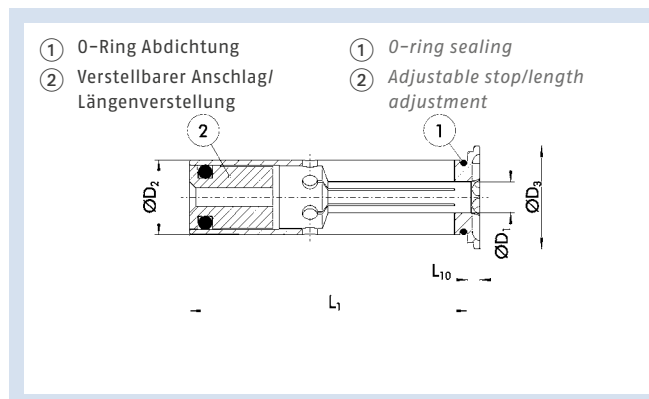

GZB-S 12 KD

Bezeichnung Description	ID		D ₁ [mm]	D ₂ [mm]	D ₃ [mm]	L ₁ [mm]	L ₁₀ [mm]	m [kg]
GZB-S 12-3 KD	0207910	●	3.0	12.0	16.5	45.0	2.0	0.1
GZB-S 12-4 KD	0207911	●	4.0	12.0	16.5	45.0	2.0	0.1
GZB-S 12-5 KD	0207912	●	5.0	12.0	16.5	45.0	2.0	0.1
GZB-S 12-6 KD	0207913	●	6.0	12.0	16.5	45.0	2.0	0.1
GZB-S 12-8 KD	0207915	●	8.0	12.0	16.5	45.0	2.0	0.1

Verfügbarkeit: ● lieferbar ab Lager ▲ kurzfristig lieferbar ○ auf Anfrage

Availability: ● available ex stock ▲ short lead time ○ on request

GZB-S 20 KD

Bezeichnung Description	ID		D ₁ [mm]	D ₂ [mm]	D ₃ [mm]	L ₁ [mm]	L ₁₀ [mm]	m [kg]
GZB-S 20-3 KD	0207920	●	3.0	20.0	24.0	50.5	2.0	0.1
GZB-S 20-4 KD	0207921	●	4.0	20.0	24.0	50.5	2.0	0.1
GZB-S 20-5 KD	0207922	●	5.0	20.0	24.0	50.5	2.0	0.1
GZB-S 20-6 KD	0207923	●	6.0	20.0	24.0	50.5	2.0	0.1
GZB-S 20-7 KD	0207924	●	7.0	20.0	24.0	50.5	2.0	0.1
GZB-S 20-8 KD	0207925	●	8.0	20.0	24.0	50.5	2.0	0.1
GZB-S 20-9 KD	0207926	●	9.0	20.0	24.0	50.5	2.0	0.1
GZB-S 20-10 KD	0207927	●	10.0	20.0	24.0	50.5	2.0	0.1
GZB-S 20-11 KD	0207928	●	11.0	20.0	24.0	50.5	2.0	0.1
GZB-S 20-12 KD	0207929	●	12.0	20.0	24.0	50.5	2.0	0.1
GZB-S 20-13 KD	0207930	●	13.0	20.0	24.0	50.5	2.0	0.1
GZB-S 20-14 KD	0207931	●	14.0	20.0	24.0	50.5	2.0	0.1
GZB-S 20-15 KD	0207932	●	15.0	20.0	24.0	50.5	2.0	0.1
GZB-S 20-16 KD	0207933	●	16.0	20.0	24.0	50.5	2.0	0.1

Verfügbarkeit: ● lieferbar ab Lager ▲ kurzfristig lieferbar ○ auf Anfrage

Availability: ● available ex stock ▲ short lead time ○ on request

Zwischenbüchsen | Intermediate Sleeves

Zubehör allgemein | General Accessories

GZB-S 22 KD

- Für innere Kühlmittelzufuhr
- Bund geschlossen
- Kühlmitteldicht bis max. 80 bar

GZB-S 22 KD

- For internal coolant supply
- Closed collar
- Coolant proof up to max. 80 bar

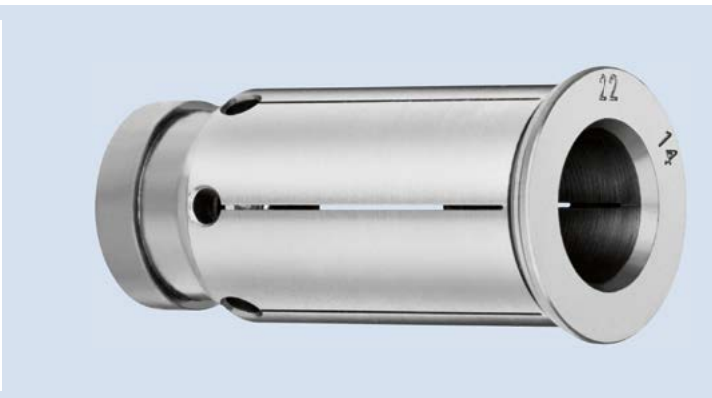
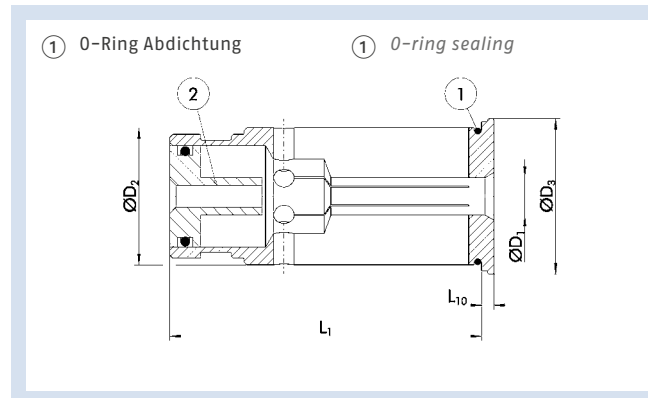

GZB-S 22 KD

Bezeichnung Description	ID		D ₁ [mm]	D ₂ [mm]	D ₃ [mm]	L ₁ [mm]	L ₁₀ [mm]	m [kg]
GZB-S 22-6 KD	0207892	▲	6.0	22.0	25.0	50.5	2.0	0.2
GZB-S 22-8 KD	0207893	▲	8.0	22.0	25.0	50.5	2.0	0.2
GZB-S 22-10 KD	0207894	▲	10.0	22.0	25.0	50.5	2.0	0.2
GZB-S 22-12 KD	0207895	▲	12.0	22.0	25.0	50.5	2.0	0.2
GZB-S 22-14 KD	0207896	▲	14.0	22.0	25.0	50.5	2.0	0.2
GZB-S 22-16 KD	0207897	▲	16.0	22.0	25.0	50.5	2.0	0.2

Verfügbarkeit: ● lieferbar ab Lager ▲ kurzfristig lieferbar ○ auf Anfrage

Availability: ● available ex stock ▲ short lead time ○ on request

GZB-S 25 KD

Bezeichnung Description	ID		D ₁ [mm]	D ₂ [mm]	D ₃ [mm]	L ₁ [mm]	L ₁₀ [mm]	m [kg]
GZB-S 25-6 KD	0207865	▲	6.0	25.0	29.0	54.5	2.0	0.1
GZB-S 25-8 KD	0207866	▲	8.0	25.0	29.0	54.5	2.0	0.1
GZB-S 25-10 KD	0207867	▲	10.0	25.0	29.0	54.5	2.0	0.1
GZB-S 25-12 KD	0207868	▲	12.0	25.0	29.0	54.5	2.0	0.1
GZB-S 25-14 KD	0207869	▲	14.0	25.0	29.0	54.5	2.0	0.1
GZB-S 25-16 KD	0207870	▲	16.0	25.0	29.0	54.5	2.0	0.1
GZB-S 25-18 KD	0207871	▲	18.0	25.0	29.0	54.5	2.0	0.1
GZB-S 25-20 KD	0207872	▲	20.0	25.0	29.0	54.5	2.0	0.1

Verfügbarkeit: ● lieferbar ab Lager ▲ kurzfristig lieferbar ○ auf Anfrage

Availability: ● available ex stock ▲ short lead time ○ on request

GZB-S 32 KD

- Für innere Kühlmittelzufuhr
- Bund geschlossen
- Kühlmitteldicht bis max. 80 bar

GZB-S 32 KD

- For internal coolant supply
- Closed collar
- Coolant proof up to max. 80 bar

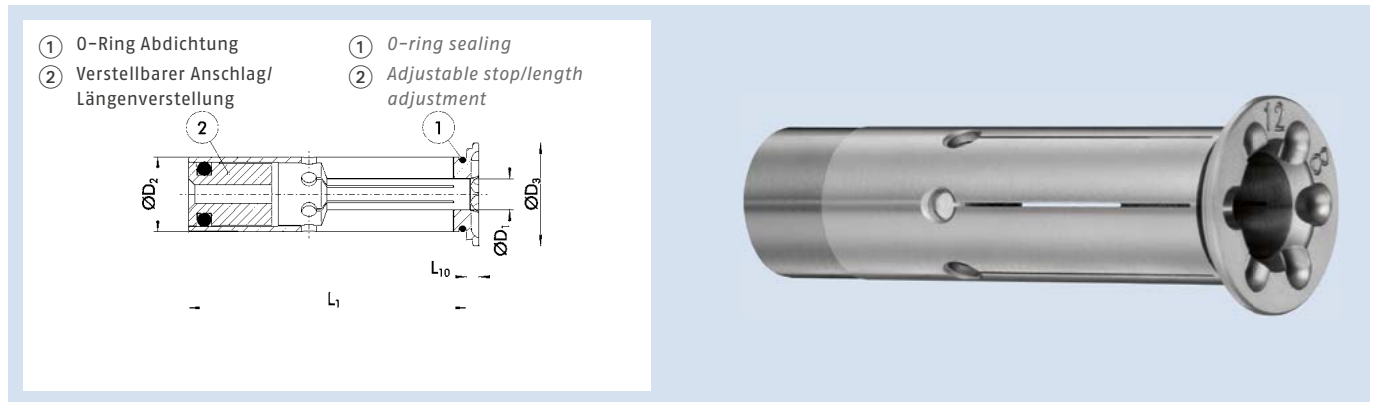

GZB-S 32 KD

Bezeichnung Description	ID		D ₁ [mm]	D ₂ [mm]	D ₃ [mm]	L ₁ [mm]	L ₁₀ [mm]	m [kg]
GZB-S 32-6 KD	0207940	●	6.0	32.0	35.5	60.5	2.0	0.3
GZB-S 32-8 KD	0207941	●	8.0	32.0	35.5	60.5	2.0	0.3
GZB-S 32-10 KD	0207942	●	10.0	32.0	35.5	60.5	2.0	0.3
GZB-S 32-12 KD	0207943	●	12.0	32.0	35.5	60.5	2.0	0.3
GZB-S 32-14 KD	0207944	●	14.0	32.0	35.5	60.5	2.0	0.3
GZB-S 32-16 KD	0207945	●	16.0	32.0	35.5	60.5	2.0	0.3
GZB-S 32-18 KD	0207946	●	18.0	32.0	35.5	60.5	2.0	0.3
GZB-S 32-20 KD	0207947	●	20.0	32.0	35.5	60.5	2.0	0.3
GZB-S 32-25 KD	0207948	●	25.0	32.0	35.5	60.5	2.0	0.3

Verfügbarkeit: ● lieferbar ab Lager ▲ kurzfristig lieferbar ○ auf Anfrage

Availability: ● available ex stock ▲ short lead time ○ on request

Zwischenbüchsen | Intermediate Sleeves

Zubehör allgemein | General Accessories

GZB-S 12 KD/RS

- Für innere Kühlmittelzufuhr
- Bund geschlossen
- Kühlmitteldicht bis max. 80 bar
- Mit radialer Sicherungsbohrung

GZB-S 12 KD/RS

- For internal coolant supply
- Closed collar
- Coolant proof up to max. 80 bar
- With radial safety bore

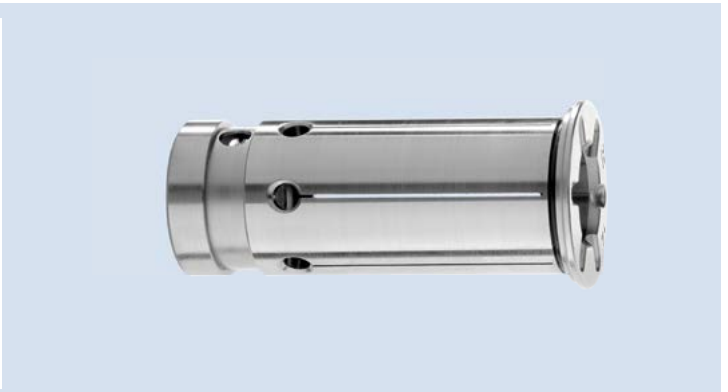
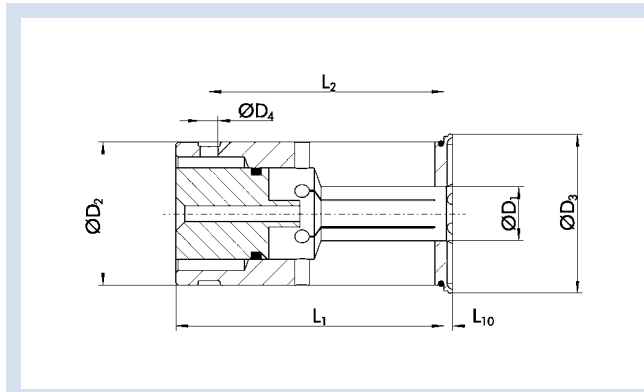

GZB-S 12 KD/RS

Bezeichnung Description	ID		D ₁ [mm]	D ₂ [mm]	D ₃ [mm]	D ₄ [mm]	L ₁ [mm]	L ₂ [mm]	L ₁₀ [mm]	m [kg]
GZB-S 12-3 KD/RS	0207955	▲	3.0	12.0	16.5	3.5	45.0	42.5	2.0	0.1
GZB-S 12-4 KD/RS	0207956	▲	4.0	12.0	16.5	3.5	45.0	42.5	2.0	0.1
GZB-S 12-5 KD/RS	0207957	▲	5.0	12.0	16.5	3.5	45.0	42.5	2.0	0.1
GZB-S 12-6 KD/RS	0207958	▲	6.0	12.0	16.5	3.5	45.0	42.5	2.0	0.1
GZB-S 12-8 KD/RS	0207959	▲	8.0	12.0	16.5	3.5	45.0	42.5	2.0	0.1

Verfügbarkeit: ● lieferbar ab Lager ▲ kurzfristig lieferbar ○ auf Anfrage

Availability: ● available ex stock ▲ short lead time ○ on request

GZB-S 20 KD/RS

Bezeichnung Description	ID		D ₁ [mm]	D ₂ [mm]	D ₃ [mm]	D ₄ [mm]	L ₁ [mm]	L ₂ [mm]	L ₁₀ [mm]	m [kg]
GZB-S 20-3 KD/RS	0207965	▲	3.0	20.0	24.0	4.0	50.5	43.0	2.0	0.1
GZB-S 20-4 KD/RS	0207966	▲	4.0	20.0	24.0	4.0	50.5	43.0	2.0	0.1
GZB-S 20-5 KD/RS	0207967	▲	5.0	20.0	24.0	4.0	50.5	43.0	2.0	0.1
GZB-S 20-6 KD/RS	0207968	▲	6.0	20.0	24.0	4.0	50.5	43.0	2.0	0.1
GZB-S 20-7 KD/RS	0207969	▲	7.0	20.0	24.0	4.0	50.5	43.0	2.0	0.1
GZB-S 20-8 KD/RS	0207970	▲	8.0	20.0	24.0	4.0	50.5	43.0	2.0	0.1
GZB-S 20-9 KD/RS	0207971	▲	9.0	20.0	24.0	4.0	50.5	43.0	2.0	0.1
GZB-S 20-10 KD/RS	0207972	▲	10.0	20.0	24.0	4.0	50.5	43.0	2.0	0.1
GZB-S 20-11 KD/RS	0207973	▲	11.0	20.0	24.1	4.0	50.5	43.0	2.0	0.1
GZB-S 20-12 KD/RS	0207974	▲	12.0	20.0	24.0	4.0	50.5	43.0	2.0	0.1
GZB-S 20-13 KD/RS	0207975	▲	13.0	20.0	24.0	4.0	50.5	43.0	2.0	0.1
GZB-S 20-14 KD/RS	0207976	▲	14.0	20.0	24.0	4.0	50.5	43.0	2.0	0.1
GZB-S 20-15 KD/RS	0207977	▲	15.0	20.0	24.0	4.0	50.5	43.0	2.0	0.1
GZB-S 20-16 KD/RS	0207978	▲	16.0	20.0	24.0	4.0	50.5	43.0	2.0	0.1

Verfügbarkeit: ● lieferbar ab Lager ▲ kurzfristig lieferbar ○ auf Anfrage

Availability: ● available ex stock ▲ short lead time ○ on request

i Weitere Größen und Sonderausführungen auf Anfrage möglich

i Additional sizes and special designs are available on request

GZB-S 22 KD/RS

- Für innere Kühlmittelzufuhr
- Bund geschlossen
- Kühlmitteldicht bis max. 80 bar
- Mit radialer Sicherungsbohrung

GZB-S 22 KD/RS

- For internal coolant supply
- Closed collar
- Coolant proof up to max. 80 bar
- With radial safety bore

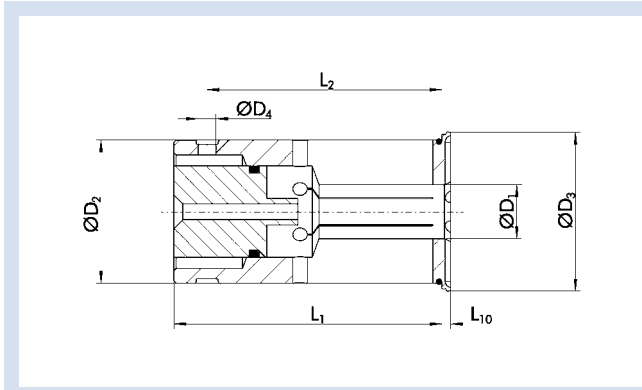

GZB-S 22 KD/RS

Bezeichnung Description	ID		D ₁ [mm]	D ₂ [mm]	D ₃ [mm]	D ₄ [mm]	L ₁ [mm]	L ₂ [mm]	L ₁₀ [mm]	m [kg]
GZB-S 22-6 KD/RS	0207885	▲	6.0	22.0	25.0	4.0	50.5	46.0	2.0	0.2
GZB-S 22-8 KD/RS	0207886	▲	8.0	22.0	25.0	4.0	50.5	46.0	2.0	0.2
GZB-S 22-10 KD/RS	0207887	▲	10.0	22.0	25.0	4.0	50.5	46.0	2.0	0.2
GZB-S 22-12 KD/RS	0207888	▲	12.0	22.0	25.0	4.0	50.5	46.0	2.0	0.2
GZB-S 22-14 KD/RS	0207889	▲	14.0	22.0	25.0	4.0	50.5	46.0	2.0	0.2
GZB-S 22-16 KD/RS	0207890	▲	16.0	22.0	25.0	4.0	50.5	46.0	2.0	0.2

Verfügbarkeit: ● lieferbar ab Lager ▲ kurzfristig lieferbar ○ auf Anfrage

Availability: ● available ex stock ▲ short lead time ○ on request

i Weitere Größen und Sonderausführungen auf Anfrage möglich

i Additional sizes and special designs are available on request

Zwischenbüchsen | Intermediate Sleeves

Zubehör allgemein | General Accessories

GZB-S 32 KD/RS

- Für innere Kühlmittelzufuhr
- Bund geschlossen
- Kühlmitteldicht bis max. 80 bar
- Mit radialer Sicherungsbohrung

GZB-S 32 KD/RS

- For internal coolant supply
- Closed collar
- Coolant proof up to max. 80 bar
- With radial safety bore

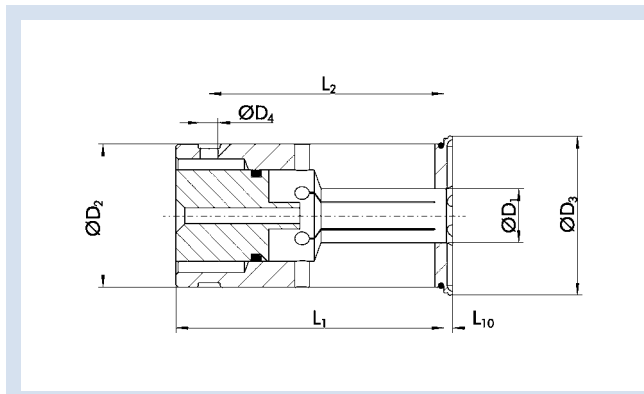

GZB-S 32 KD/RS

Bezeichnung Description	ID		D ₁ [mm]	D ₂ [mm]	D ₃ [mm]	D ₄ [mm]	L ₁ [mm]	L ₂ [mm]	L ₁₀ [mm]	m [kg]
GZB-S 32-6 KD/RS	0207985	▲	6.0	32.0	35.5	4.0	60.5	53.5	2.0	0.3
GZB-S 32-8 KD/RS	0207986	▲	8.0	32.0	35.5	4.0	60.5	53.5	2.0	0.3
GZB-S 32-10 KD/RS	0207987	▲	10.0	32.0	35.5	4.0	60.5	53.5	2.0	0.3
GZB-S 32-12 KD/RS	0207988	▲	12.0	32.0	35.5	4.0	60.5	53.5	2.0	0.3
GZB-S 32-14 KD/RS	0207989	▲	14.0	32.0	35.5	4.0	60.5	53.5	2.0	0.3
GZB-S 32-16 KD/RS	0207990	▲	16.0	32.0	35.5	4.0	60.5	53.5	2.0	0.3
GZB-S 32-18 KD/RS	0207991	▲	18.0	32.0	35.5	4.0	60.5	53.5	2.0	0.3
GZB-S 32-20 KD/RS	0207992	▲	20.0	32.0	35.5	4.0	60.5	53.5	2.0	0.3
GZB-S 32-25 KD/RS	0207993	▲	25.0	32.0	35.5	4.0	60.5	53.5	2.0	0.3

Verfügbarkeit: ● lieferbar ab Lager ▲ kurzfristig lieferbar ○ auf Anfrage

Availability: ● available ex stock ▲ short lead time ○ on request

i Weitere Größen und Sonderausführungen auf Anfrage möglich

i Additional sizes and special designs are available on request

GZB-S 20 Bajonett

- Zwischenbüchsen mit Bajonett-Verriegelung für alle aufgeführten Hydro-Dehnspannfutter

GZB-S 20 Bayonet

- Intermediate sleeves with bayonet locking applies for all listed hydraulic expansion toolholders

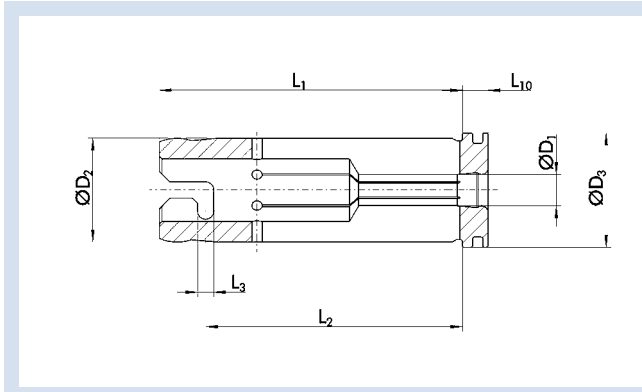

GZB-S 20 Bajonett | GZB-S 20 Bayonet

Bezeichnung Description	ID		D ₁ [mm]	D ₂ [mm]	D ₃ [mm]	L ₁ [mm]	L ₂ [mm]	L ₃ [mm]	L ₁₀ [mm]	m [kg]
GZB-S 20-3 BJ	0207585	○	3.0	20.0	22.0	59.0	50.0	3.0	5.0	0.1
GZB-S 20-4 BJ	0207586	○	4.0	20.0	22.0	59.0	50.0	3.0	5.0	0.1
GZB-S 20-5 BJ	0207587	○	5.0	20.0	22.0	59.0	50.0	3.0	5.0	0.1
GZB-S 20-6 BJ	0207588	○	6.0	20.0	22.0	59.0	50.0	3.0	5.0	0.1
GZB-S 20-7 BJ	0207589	○	7.0	20.0	22.0	59.0	50.0	3.0	5.0	0.1
GZB-S 20-8 BJ	0207590	○	8.0	20.0	22.0	59.0	50.0	3.0	5.0	0.1
GZB-S 20-9 BJ	0207591	○	9.0	20.0	22.0	59.0	50.0	3.0	5.0	0.1
GZB-S 20-10 BJ	0207592	○	10.0	20.0	22.0	59.0	50.0	3.0	5.0	0.1
GZB-S 20-11 BJ	0207593	○	11.0	20.0	22.0	59.0	50.0	3.0	5.0	0.1
GZB-S 20-12 BJ	0207594	○	12.0	20.0	22.0	59.0	50.0	3.0	5.0	0.1
GZB-S 20-13 BJ	0207595	○	13.0	20.0	22.0	59.0	50.0	3.0	5.0	0.1
GZB-S 20-14 BJ	0207596	○	14.0	20.0	22.0	59.0	50.0	3.0	5.0	0.1
GZB-S 20-15 BJ	0207597	○	15.0	20.0	22.0	59.0	50.0	3.0	5.0	0.1
GZB-S 20-16 BJ	0207598	○	16.0	20.0	22.0	59.0	50.0	3.0	5.0	0.1

Verfügbarkeit: ● lieferbar ab Lager ▲ kurzfristig lieferbar ○ auf Anfrage

Availability: ● available ex stock ▲ short lead time ○ on request

i Weitere Größen und Sonderausführungen auf Anfrage möglich

i Additional sizes and special designs are available on request

Zwischenbüchsen | Intermediate Sleeves

Zubehör allgemein | General Accessories

GZB-S 32 Bajonett

- Zwischenbüchsen mit Bajonett-Verriegelung für alle aufgeführten Hydro-Dehnspannfutter

GZB-S 32 Bayonet

- Intermediate sleeves with bayonet locking applies for all listed hydraulic expansion toolholders

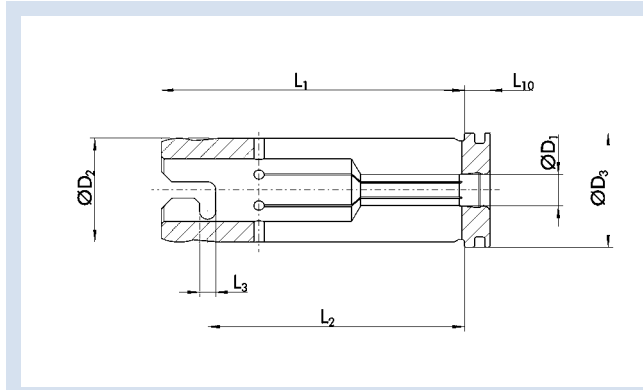

GZB-S 32 Bajonett | GZB-S 32 Bayonet

Bezeichnung Description	ID		D ₁ [mm]	D ₂ [mm]	D ₃ [mm]	L ₁ [mm]	L ₂ [mm]	L ₃ [mm]	L ₁₀ [mm]	m [kg]
GZB-S 32-6 BJ	0207605	○	6.0	32.0	34.0	69.0	61.5	4.0	5.0	0.3
GZB-S 32-8 BJ	0207606	○	8.0	32.0	34.0	69.0	61.5	4.0	5.0	0.3
GZB-S 32-10 BJ	0207607	○	10.0	32.0	34.0	69.0	61.5	4.0	5.0	0.3
GZB-S 32-12 BJ	0207608	○	12.0	32.0	34.0	69.0	61.5	4.0	5.0	0.3
GZB-S 32-14 BJ	0207609	○	14.0	32.0	34.0	69.0	61.5	4.0	5.0	0.3
GZB-S 32-16 BJ	0207610	○	16.0	32.0	34.0	69.0	61.5	4.0	5.0	0.3
GZB-S 32-18 BJ	0207611	○	18.0	32.0	34.0	69.0	61.5	4.0	5.0	0.3
GZB-S 32-20 BJ	0207612	○	20.0	32.0	34.0	69.0	61.5	4.0	5.0	0.3
GZB-S 32-25 BJ	0207613	○	25.0	32.0	34.0	69.0	61.5	4.0	5.0	0.3

Verfügbarkeit: ● lieferbar ab Lager ▲ kurzfristig lieferbar ○ auf Anfrage

Availability: ● available ex stock ▲ short lead time ○ on request

i Weitere Größen und Sonderausführungen auf Anfrage möglich

i Additional sizes and special designs are available on request

GZB-S 12 Bajonett Ausführung ISOG

- Zwischenbüchsen mit Bajonett-Verriegelung Ausführung ISOG

GZB-S 12 Bayonet Version ISOG

- Intermediate sleeves with bayonet locking Design ISOG

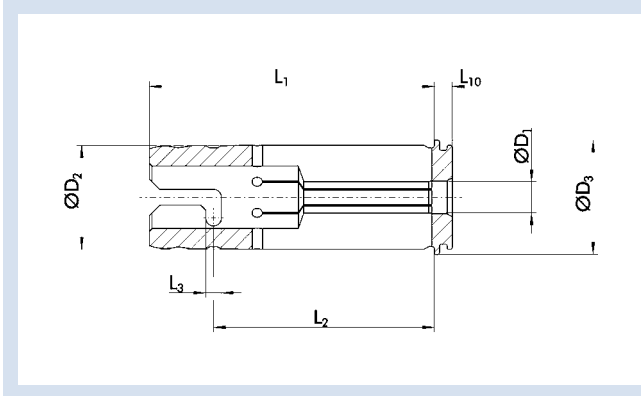

GZB-S 12 Bajonett Ausführung ISOG | GZB-S 12 Bayonet Version ISOG

Bezeichnung Description	ID		D ₁ [mm]	D ₂ [mm]	D ₃ [mm]	L ₁ [mm]	L ₂ [mm]	L ₃ [mm]	m [kg]
GZB-S 12-3 BJ	0207615	○	3.0	12.0	14.0	50.0	37.5	3.0	0.1
GZB-S 12-4 BJ	0207616	○	4.0	12.0	14.0	50.0	37.5	3.0	0.1
GZB-S 12-5 BJ	0207617	○	5.0	12.0	14.0	50.0	37.5	3.0	0.1
GZB-S 12-6 BJ	0207618	○	6.0	12.0	14.0	50.0	37.5	3.0	0.1
GZB-S 12-8 BJ	0207619	○	8.0	12.0	14.0	50.0	37.5	3.0	0.1

Verfügbarkeit: ● lieferbar ab Lager ▲ kurzfristig lieferbar ○ auf Anfrage

Availability: ● available ex stock ▲ short lead time ○ on request

i Weitere Größen und Sonderausführungen auf Anfrage möglich

i Additional sizes and special designs are available on request

GZB-S 20 Bajonett Ausführung ISOG

- Zwischenbüchsen mit Bajonett-Verriegelung Ausführung ISOG

GZB-S 20 Bayonet Version ISOG

- Intermediate sleeves with bayonet locking Design ISOG

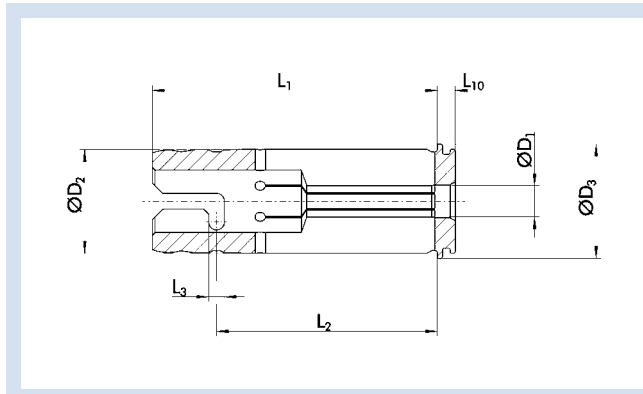

GZB-S 20 Bajonett Ausführung ISOG | GZB-S 20 Bayonet Version ISOG

Bezeichnung Description	ID		D ₁ [mm]	D ₂ [mm]	D ₃ [mm]	L ₁ [mm]	L ₂ [mm]	L ₃ [mm]	m [kg]
GZB-S 20-3 BJ	0207625	○	3.0	20.0	22.0	55.5	43.0	3.0	0.1
GZB-S 20-4 BJ	0207626	○	4.0	20.0	22.0	55.5	43.0	3.0	0.1
GZB-S 20-5 BJ	0207627	○	5.0	20.0	22.0	55.5	43.0	3.0	0.1
GZB-S 20-6 BJ	0207628	○	6.0	20.0	22.0	55.5	43.0	3.0	0.1
GZB-S 20-7 BJ	0207629	○	7.0	20.0	22.0	55.5	43.0	3.0	0.1
GZB-S 20-8 BJ	0207630	○	8.0	20.0	22.0	55.5	43.0	3.0	0.1
GZB-S 20-9 BJ	0207631	○	9.0	20.0	22.0	55.5	43.0	3.0	0.1
GZB-S 20-10 BJ	0207632	○	10.0	20.0	22.0	55.5	43.0	3.0	0.1
GZB-S 20-11 BJ	0207633	○	11.0	20.0	22.0	55.5	43.0	3.0	0.1
GZB-S 20-12 BJ	0207634	○	12.0	20.0	22.0	55.5	43.0	3.0	0.1
GZB-S 20-13 BJ	0207635	○	13.0	20.0	22.0	55.5	43.0	3.0	0.1
GZB-S 20-14 BJ	0207636	○	14.0	20.0	22.0	55.5	43.0	3.0	0.1
GZB-S 20-15 BJ	0207637	○	15.0	20.0	22.0	55.5	43.0	3.0	0.1
GZB-S 20-16 BJ	0207638	○	16.0	20.0	22.0	55.5	43.0	3.0	0.1

Verfügbarkeit: ● lieferbar ab Lager ▲ kurzfristig lieferbar ○ auf Anfrage

Availability: ● available ex stock ▲ short lead time ○ on request

i Weitere Größen und Sonderausführungen auf Anfrage möglich

i Additional sizes and special designs are available on request

GZB-S 32 Bajonett Ausführung ISOG

- Zwischenbüchsen mit Bajonett-Verriegelung Ausführung ISOG

GZB-S 32 Bayonet Version ISOG

- Intermediate sleeves with bayonet locking Design ISOG

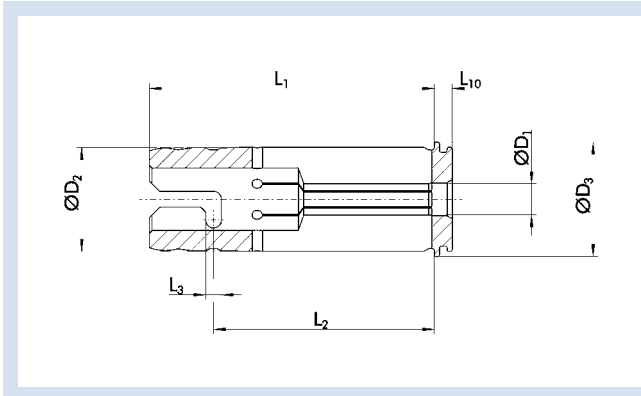

GZB-S 32 Bajonett Ausführung ISOG | GZB-S 32 Bayonet Version ISOG

Bezeichnung Description	ID		D ₁ [mm]	D ₂ [mm]	D ₃ [mm]	L ₁ [mm]	L ₂ [mm]	L ₃ [mm]	m [kg]
GZB-S 32-6 BJ	0207645	○	6.0	32.0	34.0	69.0	57.5	4.0	0.3
GZB-S 32-8 BJ	0207646	○	8.0	32.0	34.0	69.0	57.5	4.0	0.3
GZB-S 32-10 BJ	0207647	○	10.0	32.0	34.0	69.0	57.5	4.0	0.3
GZB-S 32-12 BJ	0207648	○	12.0	32.0	34.0	69.0	57.5	4.0	0.3
GZB-S 32-14 BJ	0207649	○	14.0	32.0	34.0	69.0	57.5	4.0	0.3
GZB-S 32-16 BJ	0207650	○	16.0	32.0	34.0	69.0	57.5	4.0	0.3
GZB-S 32-18 BJ	0207651	○	18.0	32.0	34.0	69.0	57.5	4.0	0.3
GZB-S 32-20 BJ	0207652	○	20.0	32.0	34.0	69.0	57.5	4.0	0.3
GZB-S 32-25 BJ	0207653	○	25.0	32.0	34.0	69.0	57.5	4.0	0.3

Verfügbarkeit: ● lieferbar ab Lager ▲ kurzfristig lieferbar ○ auf Anfrage

Availability: ● available ex stock ▲ short lead time ○ on request

i Weitere Größen und Sonderausführungen auf Anfrage möglich

i Additional sizes and special designs are available on request

Zwischenbüchsen | *Intermediate Sleeves*

Zubehör allgemein | *General Accessories*

GZB-S 20/25° Kontur

- Zwischenbüchsen mit 25° Schräge für alle aufgeführten Hydro-Dehnspannfutter

GZB-S 20/25° Contour

- *Intermediate sleeves with a 25° chamfer applies for all listed hydraulic expansion toolholders*

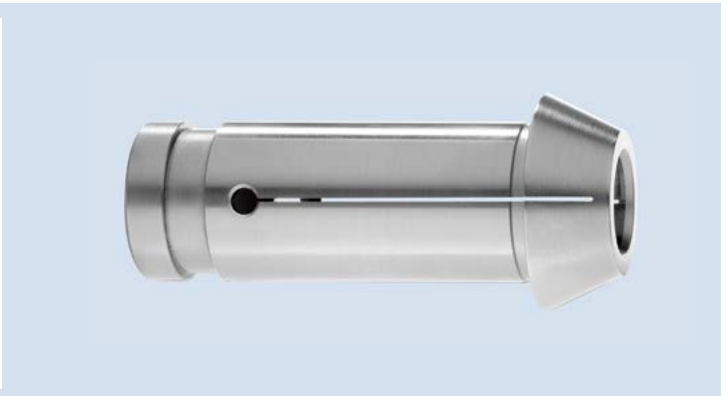
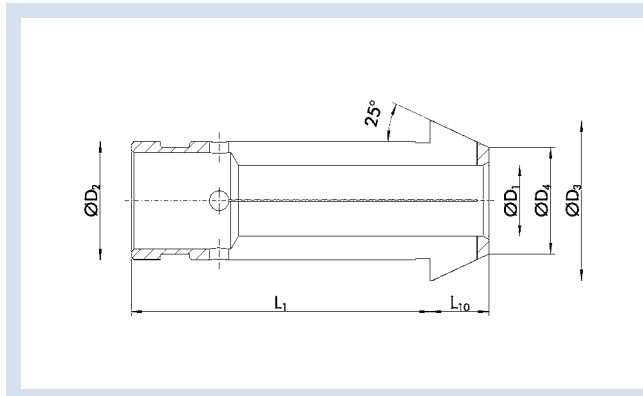

GZB-S 20/25° Kontur | GZB-S 20/25° Contour

Bezeichnung Description	ID		D ₁ [mm]	D ₂ [mm]	D ₃ [mm]	D ₄ [mm]	L ₁ [mm]	L ₁₀ [mm]	m [kg]
GZB-S 20-6	0207688	○	6.0	20.0	25.0	16.0	51.0	10.0	0.1
GZB-S 20-7	0207680	○	7.0	20.0	25.0	16.0	51.0	10.0	0.1
GZB-S 20-8	0207689	○	8.0	20.0	25.0	16.0	51.0	10.0	0.1
GZB-S 20-9	0207681	○	9.0	20.0	25.0	16.0	51.0	10.0	0.1
GZB-S 20-10	0207690	○	10.0	20.0	25.0	16.0	51.0	10.0	0.1
GZB-S 20-11	0207682	○	11.0	20.0	25.0	16.0	51.0	10.0	0.1
GZB-S 20-12	0207691	○	12.0	20.0	27.0	18.0	51.0	10.0	0.1
GZB-S 20-13	0207683	○	13.0	20.0	27.0	18.0	51.0	10.0	0.1
GZB-S 20-14	0207694	○	14.0	20.0	27.0	18.0	51.0	10.0	0.1
GZB-S 20-15	0207684	○	15.0	20.0	27.0	18.0	51.0	10.0	0.1
GZB-S 20-16	0207692	○	16.0	20.0	27.0	18.0	51.0	10.0	0.1

Verfügbarkeit: ● lieferbar ab Lager ▲ kurzfristig lieferbar ○ auf Anfrage

Availability: ● available ex stock ▲ short lead time ○ on request

i Weitere Größen und Sonderausführungen auf Anfrage möglich

i Additional sizes and special designs are available on request

GZB-S 32/25° Kontur

- Zwischenbüchsen mit 25° Schräge für alle aufgeführten Hydro-Dehnspannfutter

GZB-S 32/25° Contour

- Intermediate sleeves with a 25° chamfer applies for all listed hydraulic expansion toolholders

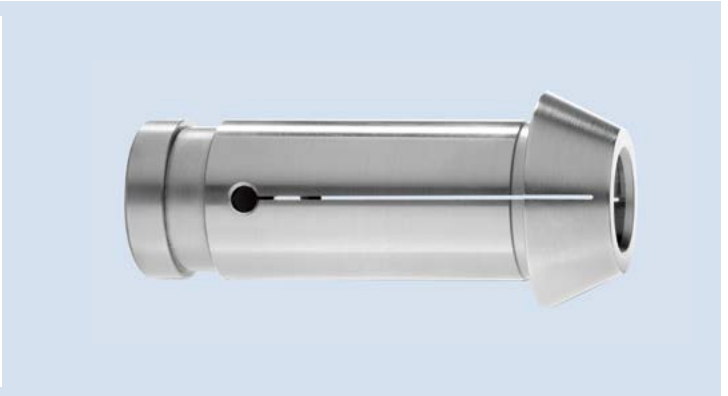
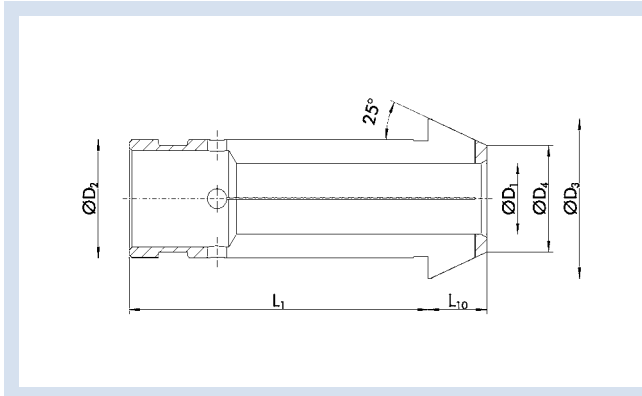

GZB-S 32/25° Kontur | GZB-S 32/25° Contour

Bezeichnung Description	ID		D ₁ [mm]	D ₂ [mm]	D ₃ [mm]	D ₄ [mm]	L ₁ [mm]	L ₁₀ [mm]	m [kg]
GZB-S 32-6	0207695	○	6.0	32.0	37.0	20.0	60.5	19.0	0.3
GZB-S 32-8	0207696	○	8.0	32.0	37.0	20.0	60.5	19.0	0.3
GZB-S 32-10	0207697	○	10.0	32.0	37.0	20.0	60.5	19.0	0.3
GZB-S 32-12	0207698	○	12.0	32.0	37.0	20.0	60.5	19.0	0.3
GZB-S 32-14	0207701	○	14.0	32.0	37.0	20.0	60.5	19.0	0.3
GZB-S 32-16	0207699	○	16.0	32.0	37.0	20.0	60.5	19.0	0.3
GZB-S 32-18	0207702	○	18.0	32.0	39.0	22.0	60.5	19.0	0.3
GZB-S 32-20	0207700	○	20.0	32.0	39.0	22.0	60.5	19.0	0.3
GZB-S 32-25	0207703	○	25.0	32.0	44.0	27.0	60.5	19.0	0.3

Verfügbarkeit: ● lieferbar ab Lager ▲ kurzfristig lieferbar ○ auf Anfrage

Availability: ● available ex stock ▲ short lead time ○ on request

i Weitere Größen und Sonderausführungen auf Anfrage möglich

i Additional sizes and special designs are available on request

TENDO GZB-S Büchsenzieher

• Büchsenzieher für Zwischenbüchsen GZB-S 12 bis GZB-S 32

TENDO GZB-S Sleeve Remover

• Sleeve remover for Intermediate sleeves GZB-S 12 up to GZB-S 32

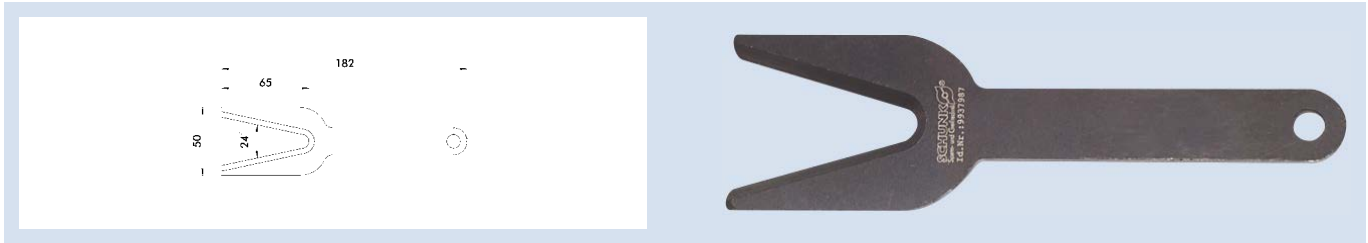

Technische Daten | Technical data

Bezeichnung Description	ID	
GZB-S Büchsenzieher	9937987	●

Verfügbarkeit: ● lieferbar ab Lager ▲ kurzfristig lieferbar ○ auf Anfrage

Availability: ● available ex stock ▲ short lead time ○ on request

Reinigungsbürsten

zur Säuberung des Spann-Ø

Cleaning brushes

for cleaning the clamping diameter

Zylinderbürste, ZB

Cleaning brush, ZB

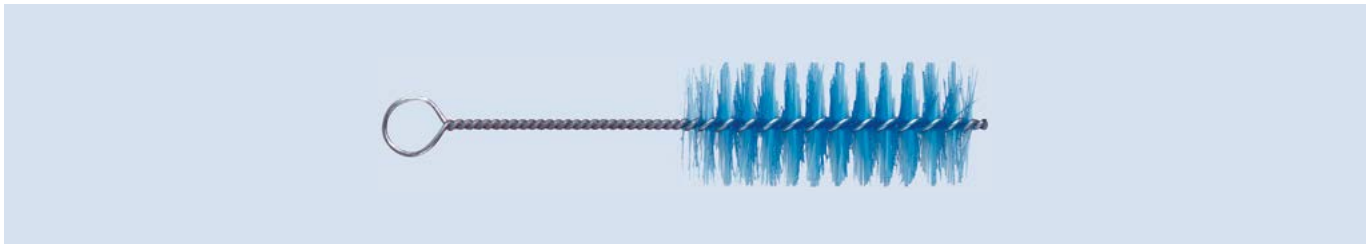

Bezeichnung Description	ID		Spanndurchmesser Clamping diameter
ZB 6	9102002	▲	6.0
ZB 8	9102003	▲	8.0
ZB 10	9102004	▲	10.0
ZB 12	9102005	▲	12.0
ZB 16	9102017	▲	16.0
ZB 20	9102007	▲	20.0
ZB 25	9102009	▲	25.0
ZB 32	9102016	▲	32.0

Verfügbarkeit: ● lieferbar ab Lager ▲ kurzfristig lieferbar ○ auf Anfrage

Availability: ● available ex stock ▲ short lead time ○ on request

TK Cleaner AWC

TK Cleaner AWC



Bezeichnung Description	ID		Spanndurchmesser Clamping diameter
AWC-6	0280010	▲	6.0
AWC-8	0280011	▲	8.0
AWC-10	0280012	▲	10.0

Verfügbarkeit: ● lieferbar ab Lager ▲ kurzfristig lieferbar ○ auf Anfrage

Availability: ● available ex stock ▲ short lead time ○ on request

TK Cleaner TKC

TK Cleaner TKC

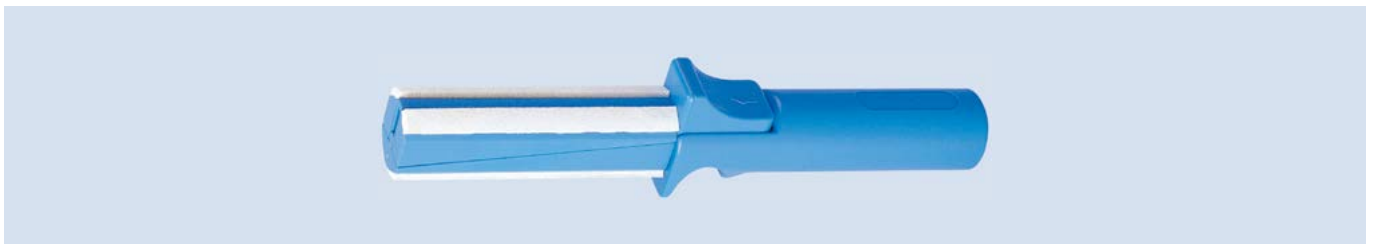

Bezeichnung Description	ID		Spanndurchmesser Clamping diameter
TKC-12	0280013	▲	12.0
TKC-14	0280014	▲	14.0
TKC-16	0280015	▲	16.0
TKC-18	0280016	▲	18.0
TKC-20	0280017	▲	20.0
TKC-25	0280018	▲	25.0
TKC-32	0280019	▲	32.0

Verfügbarkeit: ● lieferbar ab Lager ▲ kurzfristig lieferbar ○ auf Anfrage

Availability: ● available ex stock ▲ short lead time ○ on request

TRIBOS Spannvorrichtung SVP

Mit der TRIBOS Spannvorrichtung SVP von SCHUNK spannen Sie ihr Werkzeug schnell und sicher in die Verlängerung SVL. Die perfekte Ergänzung Ihres TENDO WZS für schwer zugängliche Werkstücke.

- Spannvorrichtung zum sicheren und schnellen Werkzeugwechsel
- Mit den TRIBOS SVP Spannvorrichtungen von SCHUNK werden Werkzeuge rasant schnell und gleichmäßig gespannt.



- 1 Aufnahme für Längenmess-Vorrichtung zur Werkzeug-Voreinstellung
- 2 Manometer zum Überwachen des Betätigungsdruckes
- 3 Ablassventil zum Entspannen
- 4 Handpumpe zum schnellen und exakten Aufbau des Betätigungsdruckes (Spannen)
- 5 Designkonzept vereinigt hervorragende Ergonomie mit moderner Optik

Bedienschritte zum Spannen/Entspannen der TRIBOS Spannhalter in SVP-2:

- Einsetzen der Spannhalter mit Reduziereinsatz in Spannvorrichtung (siehe Seite 57)
- Ventil am Vorrichtungengehäuse schließen
- Mit Handhebel notwendigen Spanndruck erzeugen (siehe Beschriftung auf Spannhalter)
- Werkzeug kann eingesetzt oder entnommen werden

TRIBOS Clamping Device SVP

With the TRIBOS SVP clamping device from SCHUNK, you are clamping your tool more quickly and safe in the extension SVL. A perfect combination with your TENDO WZS for machining workpieces, which are difficult to access.

- *Clamping device for a safe and quick tool change*
- *The TRIBOS SVP clamping devices from SCHUNK to clamp tools quickly and evenly.*

- 1 *Mount for length measuring system to pre-set the tool*
- 2 *Pressure indicator for monitoring of the actuating pressure*
- 3 *Drain valve for releasing*
- 4 *Manual pump for quick and exact setting of the actuation pressure (clamping)*
- 5 *Design combines outstanding ergonomics with a modern look*

Instructions for clamping/releasing TRIBOS toolholders in SVP-2:

- *Insert the toolholder with reduction sleeve in clamping device (see page 57)*
- *Valve to be closed at the fixture housing*
- *Generate the necessary clamping pressure with the handle (see marking on toolholder)*
- *The tool can be inserted or removed*



TRIBOS SVP-2

TRIBOS SVP-2

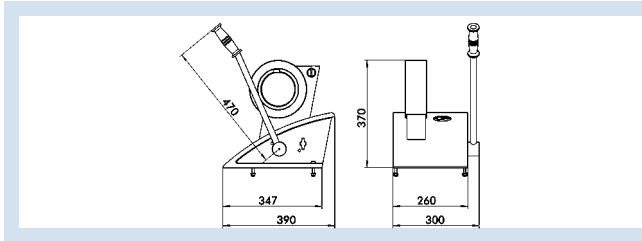

Technische Daten | Technical data

Bezeichnung Description	ID		B x H x T W x H x D [mm]	B x H x T W x H x D [mm]	B x H x T W x H x D [mm]	B x H x T W x H x D [mm]	m [kg]
TRIBOS SVP-2	0211760	●	300 x 370 x 347	300	370	347	36.5

Verfügbarkeit: ● lieferbar ab Lager ▲ kurzfristig lieferbar ○ auf Anfrage

Availability: ● available ex stock ▲ short lead time ○ on request

i Reduziereinsätze separat bestellen

i Reduction inserts order separately

TRIBOS SVP-2D

• Mit einstellbarer Druckbegrenzung

TRIBOS SVP-2D

• With adjustable pressure limitation

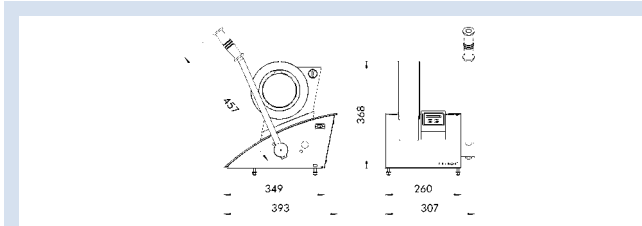

Technische Daten | Technical data

Bezeichnung Description	ID		B x H x T W x H x D [mm]	B x H x T W x H x D [mm]	B x H x T W x H x D [mm]	B x H x T W x H x D [mm]	m [kg]
TRIBOS SVP-2D	0211762	▲	300 x 370 x 347	300	370	347	36.8

Verfügbarkeit: ● lieferbar ab Lager ▲ kurzfristig lieferbar ○ auf Anfrage

Availability: ● available ex stock ▲ short lead time ○ on request

i Reduziereinsätze separat bestellen

i Reduction inserts order separately

Einsatzbeispiel SRE in SVP

Example of application SRE in SVP

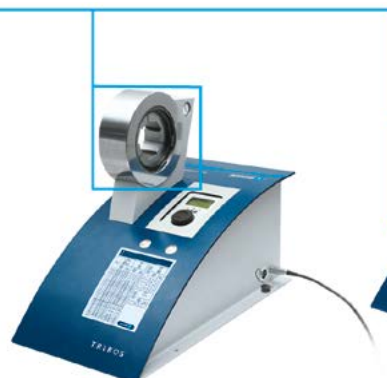

- 1 Wechselbarer Reduziereinsatz Typ SRE
- 2 Zerspanungswerkzeug
- 3 TRIBOS Werkzeughalter

- 1 Changeable insert Type SRE
- 2 Cutting tool
- 3 TRIBOS toolholder

TRIBOS Spannvorrichtung SVP-4

- Automatische Spannvorrichtung zur schnellen, prozesssicheren und anwenderfreundlichen Werkzeugspannung
- Mit den TRIBOS SVP Spannvorrichtungen von SCHUNK werden Werkzeuge rasant schnell und gleichmäßig gespannt.

TRIBOS Clamping Device SVP-4

- *Automatic clamping device for a fast, user-friendly and reliable tool clamping*
- *The TRIBOS SVP clamping devices from SCHUNK to clamp tools quickly and evenly.*

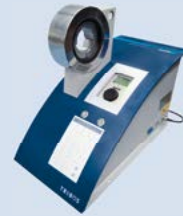
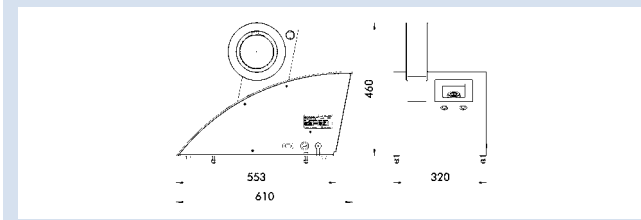

Technische Daten | Technical data

Bezeichnung Description	ID		B x H x T W x H x D [mm]	B x H x T W x H x D [mm]	B x H x T W x H x D [mm]	B x H x T W x H x D [mm]	m [kg]
TRIBOS SVP-4 230V	0219230	▲	320 x 460 x 610	320	460	610	48.5
TRIBOS SVP-4 110V	0219231	○	320 x 460 x 610	320	460	610	48.5

Verfügbarkeit: ● lieferbar ab Lager ▲ kurzfristig lieferbar ○ auf Anfrage

Availability: ● available ex stock ▲ short lead time ○ on request

i Reduziereinsätze separat bestellen

i Reduction inserts order separately

TRIBOS SVP-4 Handlesegerät/Scanner

- Zum Einlesen der Werte über Data-Matrix-Code am TRIBOS Spannfutter

TRIBOS SVP-4 handheld scanner

- *For reading the values via data matrix code on the TRIBOS toolholder*

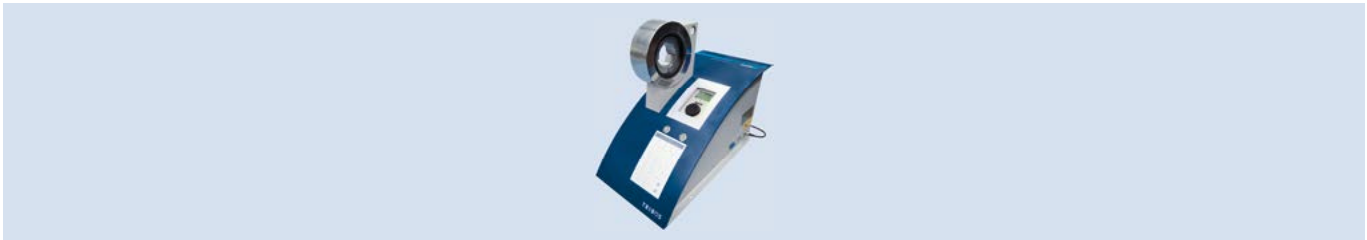

Technische Daten | Technical data

Bezeichnung Description	ID	
TRIBOS SVP-4 Handlesegerät/Scanner	0201758	○

Verfügbarkeit: ● lieferbar ab Lager ▲ kurzfristig lieferbar ○ auf Anfrage

Availability: ● available ex stock ▲ short lead time ○ on request

Einsatzbeispiel SRE in SVP

Example of application SRE in SVP

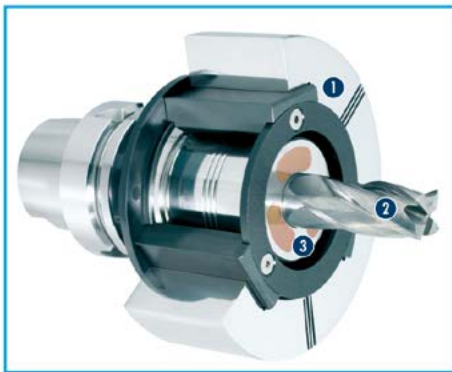

- 1 Wechselbarer Reduziereinsatz Typ SRE
 - 2 Zerspanungswerkzeug
 - 3 TRIBOS Werkzeughalter
-
- 1 Changeable insert Type SRE
 - 2 Cutting tool
 - 3 TRIBOS toolholder

SVP-Mini

- Schneller und einfacher Werkzeugwechsel reduziert Rüstzeiten im Handumdrehen. Mit den neu entwickelten Spannvorrichtungen SVP-Mini und SVP-RM lassen sich in Sekundenschnelle Werkzeuge wechseln. Spannvorrichtung auf TRIBOS-Mini oder TRIBOS-RM aufsetzen, Werkzeug einfügen, auf Anschlag spannen & fertig. Dank des voreingestellten Drucks ist das Werkzeug schnell und prozesssicher gespannt. Das spart Zeit und reduziert die Rüstkosten deutlich.

SVP-Mini

- Quick and easy tool change reduces set-up times on the fly. With the newly developed clamping devices SVP Mini and SVP-RM can be within seconds tools change. Replace tensioner on TRIBOS-Mini or TRIBOS-RM, insert tool to stop Clamping & finished. Thanks to the pre-set pressure, the tool is tensioned quickly and reliably. This saves time and reduces the set-up costs significantly.

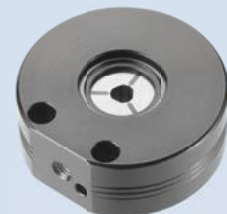
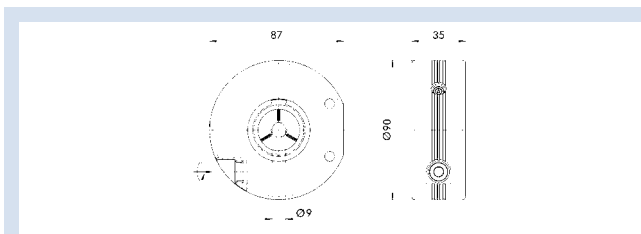

Technische Daten | Technical data

Bezeichnung Description	ID		B x H x T W x H x D [mm]	B x H x T W x H x D [mm]	B x H x T W x H x D [mm]	B x H x T W x H x D [mm]	m [kg]
TRIBOS SVP-Mini	0211763	▲	90 x 35 x 87	90	35	87	0.7

Verfügbarkeit: ● lieferbar ab Lager ▲ kurzfristig lieferbar ○ auf Anfrage

Availability: ● available ex stock ▲ short lead time ○ on request

SVP-RM

- Schneller und einfacher Werkzeugwechsel reduziert Rüstzeiten im Handumdrehen. Mit den neu entwickelten Spannvorrichtungen SVP-Mini und SVP-RM lassen sich in Sekundenschnelle Werkzeuge wechseln. Spannvorrichtung auf TRIBOS-Mini oder TRIBOS-RM aufsetzen, Werkzeug einfügen, auf Anschlag spannen & fertig. Dank des voreingestellten Drucks ist das Werkzeug schnell und prozesssicher gespannt. Das spart Zeit und reduziert die Rüstkosten deutlich.

SVP-RM

- *Quick and easy tool change reduces set-up times on the fly. With the newly developed clamping devices SVP Mini and SVP-RM can be within seconds tools change. Replace tensioner on TRIBOS-Mini or TRIBOS-RM, insert tool to stop Clamping & finished. Thanks to the pre-set pressure, the tool is tensioned quickly and reliably. This saves time and reduces the set-up costs significantly.*

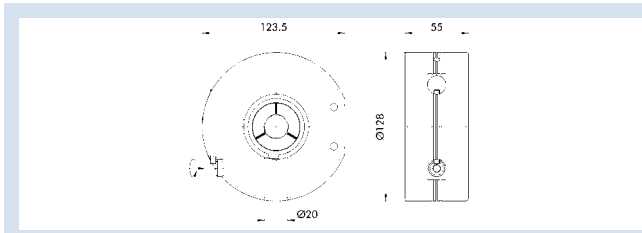

Technische Daten | Technical data

Bezeichnung Description	ID		B x H x T W x H x D [mm]	B x H x T W x H x D [mm]	B x H x T W x H x D [mm]	B x H x T W x H x D [mm]	m [kg]
TRIBOS SVP-RM	0211764	▲	128 x 55 x 123.5	128	55	123.5	1.95

Verfügbarkeit: ● lieferbar ab Lager ▲ kurzfristig lieferbar ○ auf Anfrage

Availability: ● available ex stock ▲ short lead time ○ on request

Montagevorrichtung für SVP-Mini/SVP-RM

Assembly System for SVP-Mini/SVP-RM

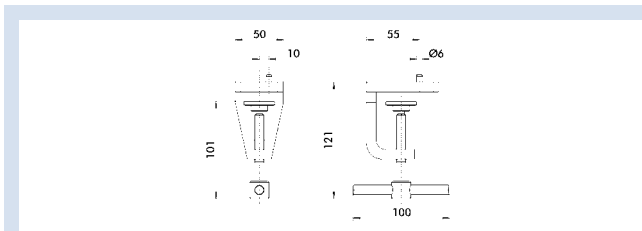

Technische Daten | Technical data

Bezeichnung Description	ID		m [kg]
Montagevorrichtung für SVP-Mini/SVP-RM	9954724	▲	0.5

Verfügbarkeit: ● lieferbar ab Lager ▲ kurzfristig lieferbar ○ auf Anfrage

Availability: ● available ex stock ▲ short lead time ○ on request

TRIBOS SRE-R

• Für TRIBOS-R

TRIBOS SRE-R

• For TRIBOS-R



Technische Daten | Technical data

Für Spanndurchmesser For clamping diameter	ID		D_2 [mm]	L_1 [mm]	Ersatzring klein Spare ring small	Ersatzring groß Spare ring big
6.0	0201978	●	25	35	9936839	9936840
8.0	0201980	●	28	35	9936839	9936840
10.0	0201982	●	35	40	9936839	9936840
12.0	0201983	●	42	45	9936839	9936840
14.0 - 20.0	0201984	●	48	45	9936839	9936840
25.0	0201921	●	60	45	9942628	7008661
32.0	0201922	●	67	45	9942628	7008661

Verfügbarkeit: ● lieferbar ab Lager ▲ kurzfristig lieferbar ○ auf Anfrage

Availability: ● available ex stock ▲ short lead time ○ on request

Einsatzbeispiel SRE in SVP

Example of application SRE in SVP

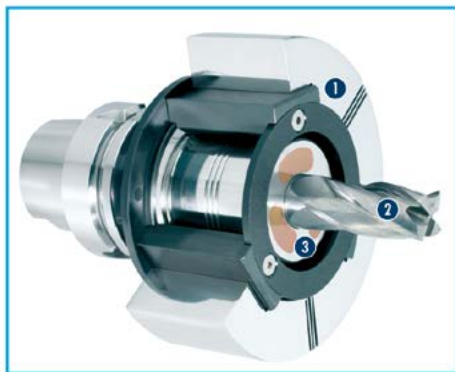

- 1 Wechselbarer Reduziereinsatz Typ SRE
 - 2 Zerspanungswerkzeug
 - 3 TRIBOS Werkzeughalter
-
- 1 Changeable insert Type SRE
 - 2 Cutting tool
 - 3 TRIBOS toolholder

TRIBOS SRE-RM

• Für TRIBOS-RM

TRIBOS SRE-RM

• For TRIBOS-RM

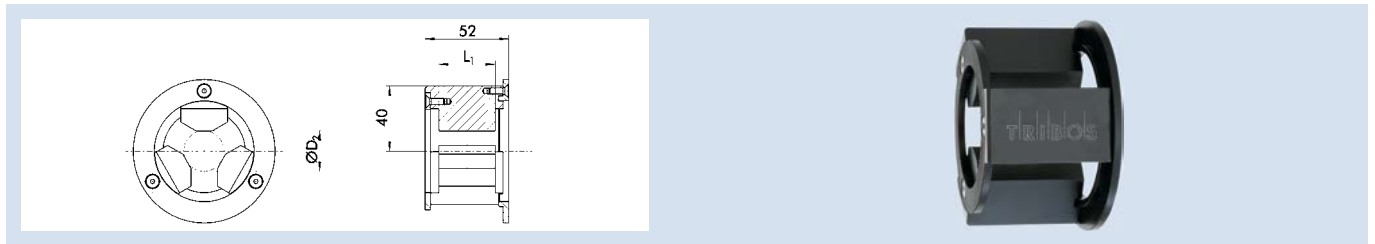

Technische Daten | Technical data

Für Spanndurchmesser For clamping diameter	ID		D_2 [mm]	L_1 [mm]	Ersatzring klein Spare ring small	Ersatzring groß Spare ring big
3.0 - 12.0	0201892	●	20	27.2	9936839	9936840

Verfügbarkeit: ● lieferbar ab Lager ▲ kurzfristig lieferbar ○ auf Anfrage

Availability: ● available ex stock ▲ short lead time ○ on request

i Spanndruck max. 180 bar bei TRIBOS-RM beachten

i Please note max. clamping pressure 180 bar for TRIBOS-RM

Einsatzbeispiel SRE in SVP

Example of application SRE in SVP

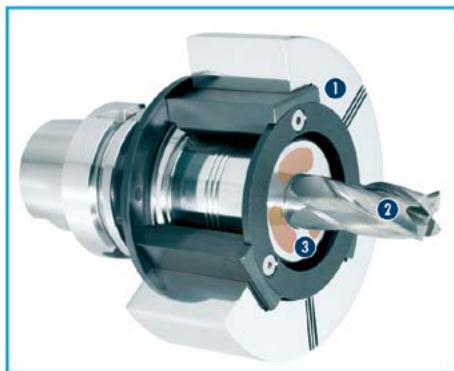

- ① Wechselbarer Reduziereinsatz Typ SRE
 - ② Zerspannungswerkzeug
 - ③ TRIBOS Werkzeughalter
-
- ① Changeable insert Type SRE
 - ② Cutting tool
 - ③ TRIBOS toolholder

TRIBOS SRE-S

• Für TRIBOS-S, TRIBOS-SVL und TRIBOS-Mini

TRIBOS SRE-S

• For TRIBOS-S, TRIBOS-SVL and TRIBOS-Mini

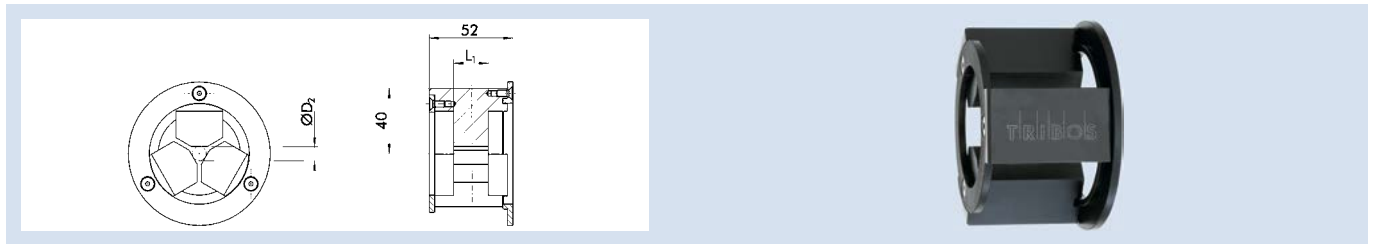

Technische Daten | Technical data

Für Spanndurchmesser For clamping diameter	ID		D ₂ [mm]	L ₁ [mm]	Ersatzring klein Spare ring small	Ersatzring groß Spare ring big
0.3 - 6.0	0201971	●	9	22.5	9936839	9936840
6.0	0201972	●	10	35	9936839	9936840
8.0	0201973	●	13	35	9936839	9936840
10.0	0201974	●	16	40	9936839	9936840
12.0	0201975	●	19	45	9936839	9936840
14.0	0201976	▲	22	45	9936839	9936840
16.0	0201977	▲	25	45	9936839	9936840
18.0	0201979	▲	28	45	9936839	9936840
20.0	0201981	●	30	45	9936839	9936840
25.0	0201987	▲	36	45	9936839	9936840
32.0	0201998	▲	45	45	9936839	9936840

Verfügbarkeit: ● lieferbar ab Lager ▲ kurzfristig lieferbar ○ auf Anfrage

Availability: ● available ex stock ▲ short lead time ○ on request

i Spanndruck max. 85 bar bei TRIBOS-mini und TRIBOS-Mini SVL beachten

i Please note max. clamping pressure 85 bar for TRIBOS-mini and TRIBOS-Mini SVL

Einsatzbeispiel SRE in SVP

Example of application SRE in SVP



- 1 Wechselbarer Reduziereinsatz Typ SRE
 - 2 Zerspanungswerkzeug
 - 3 TRIBOS Werkzeughalter
-
- 1 Changeable insert Type SRE
 - 2 Cutting tool
 - 3 TRIBOS toolholder

TRIBOS SRE-S seitlich offen

- Alternative für das seitliche Fügen

SRE-S opened sidewise

- *Alternatively for lateral insertion*

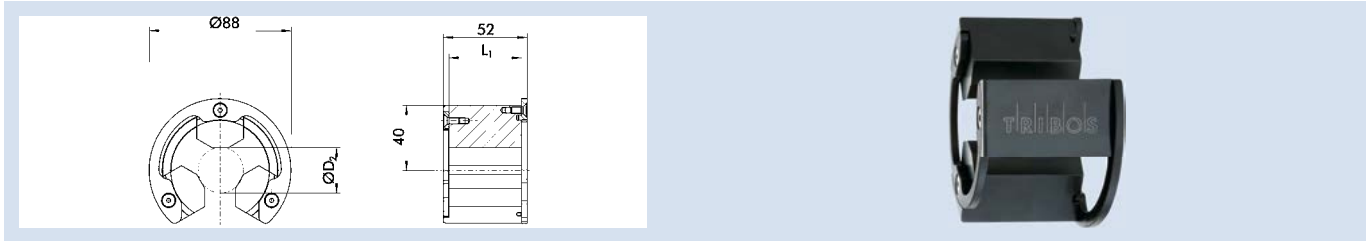

Technische Daten | Technical data

Für Spanndurchmesser For clamping diameter	ID		D ₂ [mm]	L ₁ [mm]	Ersatzring klein Spare ring small	Ersatzring groß Spare ring big
0.3 - 6.0	0206080	▲	9	22.5	9938251	9938252
6.0	0206081	▲	10	35	9938251	9938252
8.0	0206082	▲	13	35	9938251	9938252
10.0	0206083	▲	16	40	9938251	9938252
12.0	0206084	▲	19	45	9938251	9938252
14.0	0206085	▲	22	45	9938251	9938252
16.0	0206086	▲	25	45	9938251	9938252
18.0	0206087	▲	28	45	9938251	9938252
20.0	0206088	▲	30	45	9938251	9938252
25.0 nur für 0202376	0206089	▲	35	45	9938251	9938252
25.0	0206090	▲	36	45	9938251	9938252
32.0	0206091	▲	45	45	9938251	9938252

Verfügbarkeit: ● lieferbar ab Lager ▲ kurzfristig lieferbar ○ auf Anfrage

Availability: ● available ex stock ▲ short lead time ○ on request

Einsatz-Anwendung SRE - seitlich offen

Application SRE - opened sidewise

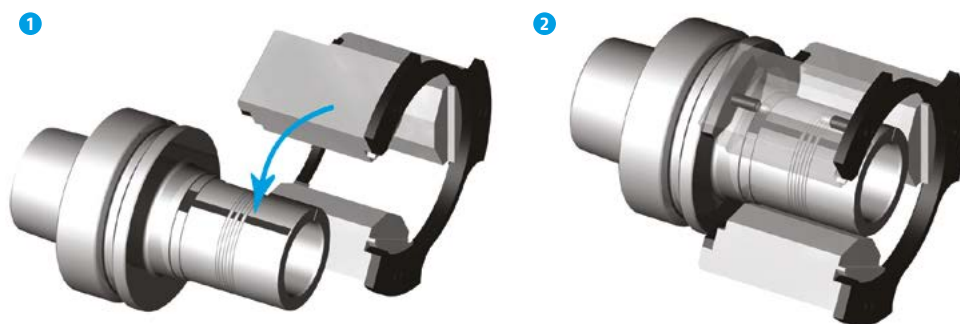

Ablagemagazin SVP-M

- Für Reduziereinsätze SRE

Rack SVP-M

- For reduction inserts SRE



Technische Daten | Technical data

Bezeichnung Description	ID		B x H x T W x H x D [mm]	B x H x T W x H x D [mm]	B x H x T W x H x D [mm]	B x H x T W x H x D [mm]	m
SVP-M	0211768	▲	260 x 190 x 390	260	190	390	3.0

Verfügbarkeit: ● lieferbar ab Lager ▲ kurzfristig lieferbar ○ auf Anfrage

Availability: ● available ex stock ▲ short lead time ○ on request

Abdeckhaube

- Für Spannvorrichtung

Protection cover

- For clamping device



Technische Daten | Technical data

Für For	ID	
SVP-2/SVP-2D	9935548	▲
SVP-4	9957700	▲

Verfügbarkeit: ● lieferbar ab Lager ▲ kurzfristig lieferbar ○ auf Anfrage

Availability: ● available ex stock ▲ short lead time ○ on request

i Abbildung ähnlich
Spannvorrichtung separat bestellen

i Illustration similar
Clamping device order separately

Abdeckhaube

- Für Ablagemagazin

Protection cover

- For rack



Technische Daten | Technical data

Für For	ID	
SVP-M	9937963	▲

Verfügbarkeit: ● lieferbar ab Lager ▲ kurzfristig lieferbar ○ auf Anfrage

Availability: ● available ex stock ▲ short lead time ○ on request

i Abbildung ähnlich
Ablagemagazin separat bestellen

i Illustration similar
Rack order separately

TRIBOS LMG-M

- Längenmessvorrichtung für SVP-2, SVP-2D und SVP 4

TRIBOS LMG-M

- Length measuring system for SVP-2, SVP-2D and SVP 4



Technische Daten | Technical data

Bezeichnung Description	ID	
TRIBOS LMG-M	0201961	▲

Verfügbarkeit: ● lieferbar ab Lager ▲ kurzfristig lieferbar ○ auf Anfrage

Availability: ● available ex stock ▲ short lead time ○ on request



Lauffen/Neckar

SCHUNK GmbH & Co. KG | Spann- und Greiftechnik
 Bahnhofstr. 106 - 134 | 74348 Lauffen/Neckar
 Tel. +49-7133-103-0
 Fax +49-7133-103-2399
 info@de.schunk.com | www.schunk.com



Brackenheim-Hausen

SCHUNK GmbH & Co. KG | Spann- und Greiftechnik
 Wilhelm-Maybach-Str. 3 | 74336 Brackenheim-Hausen
 Hotline Verkauf | *Technical Sales* +49-7133-103-2503
 Hotline Technik | *Technical Support* +49-7133-103-2696
 Fax +49-7133-103-2189
 automation@de.schunk.com | www.schunk.com



Huglfing

SCHUNK Montageautomation GmbH
 Auwiese 16 | 82386 Huglfing
 Member of SCHUNK Lauffen
 Tel. +49-8802-9070-30
 Fax +49-8802-9070-340
 info@de.schunk.com | www.schunk.com



Mengen

H.-D. SCHUNK GmbH & Co. Spanntechnik KG
 Lothringer Str. 23 | 88512 Mengen
 Tel. +49-7572-7614-0
 Fax +49-7572-7614-1039
 futter@de.schunk.com | www.schunk.com



St. Georgen

SCHUNK Electronic Solutions GmbH
 Am Tannwald 17 | 78112 St. Georgen
 Tel. +49-7725-9166-0
 Fax +49-7725-9166-5055
 electronic-solutions@de.schunk.com | www.schunk.com

Ihr Fachberater vor Ort | *Your local technical consultant*
www.schunk.com/services/ansprechpartner/ausdienst



International | International



Morrisville/North Carolina, USA

SCHUNK Intec Inc.
 211 Kitty Hawk Drive | Morrisville, NC 27560
 Tel. +1-919-572-2705
 Fax +1-919-572-2818
 info@us.schunk.com | www.us.schunk.com

Copyright

Das Copyright für Text, grafische Gestaltung sowie bildliche Darstellung der Produkte liegt ausschließlich bei SCHUNK GmbH & Co. KG

Technische Änderungen

Die Angaben und Abbildungen in diesem Katalog sind unverbindlich und stellen nur eine annähernde Beschreibung dar. Wir behalten uns Änderungen des Liefergegenstandes gegenüber den Angaben und Abbildungen in diesem Katalog, z. B. im Hinblick auf technische Daten, Konstruktion, Ausstattung, Material und äußerem Erscheinungsbild vor.

Copyright

All text drawings and product illustrations are subject to copyright and are the property of SCHUNK GmbH & Co. KG

Technical Changes

The data and illustrations in this catalog are not binding and only provide an approximate description. We reserve the right to make changes to the product delivered compared with the data and illustrations in this catalog, e.g. in respect of technical data, design, fittings, material and external appearance.

SCHUNK Service



Wir setzen uns kompetent und engagiert für die Optimierung der Verfügbarkeit und die Werterhaltung Ihrer SCHUNK-Produkte ein.

Competent and skilled personnel ensure optimal availability of your SCHUNK products, and make sure that their value will be maintained.

Ihre Vorteile:

- Schnelle Versorgung mit Originalteilen
- Minimierung von Ausfallzeiten
- Das gesamte Teilespektrum aus einer Hand
- Qualität und Verfügbarkeit, die nur der Hersteller garantiert
- 12 Monate Gewährleistung

Your advantage:

- Fast supply of original spare parts
- Reduction of down-times
- The complete spectrum of components from one source
- Quality and availability that can only be guaranteed by the original manufacturer
- 12-month warranty



Inbetriebnahme

- Fachmännische Montage
- Schnell und reibungslos

Initial operation

- Professional assembly
- Fast and trouble-free



Inspektion

- Inspektion durch qualifizierte Service-Techniker
- Vermeidung von ungeplanten Spannmittelausfällen

Inspection

- Inspection is carried out by skilled service engineers
- Avoiding unplanned failures of workholding and toolholding equipment



Wartung

- Regelmäßige Wartungen durch qualifizierte Service-Techniker
- Erhöhung und Sicherung der Verfügbarkeit Ihres Spannmittels

Maintenance

- Regular maintenance carried out by skilled service engineers
- Increasing and ensuring the availability of your workholding and toolholding equipment



Instandsetzung

- Kurze Ausfallzeiten durch schnelle Reaktion der SCHUNK Service-Techniker
- Ersatzteile und Zubehör

Repairs

- Short down-times due to fast intervention of the SCHUNK service engineers
- Spare parts and accessories

Schulung

- Schnelle und praxisnahe Schulung
- Effiziente Anwendung Ihrer SCHUNK-Produkte durch Ausbildung Ihres Bedienpersonals
- Basis für die fehlerfreie Bearbeitung der Werkstücke
- Sicherung der Langlebigkeit Ihrer SCHUNK-Produkte

Individueller Service – für bessere Ergebnisse

- Telefonische Hotline zu unseren Spezialisten im Innendienst an allen Arbeitstagen von 07:00 bis 18:00 Uhr
- Projektorientierte technische Beratung bei Ihnen vor Ort
- Schulungen zu Neuheiten und SCHUNK-Produkten – deutschlandweit in unseren Niederlassungen

Online-Service – für Ihre schnelle Übersicht

Alle Informationen digital, übersichtlich und tagesaktuell auf unserer Homepage www.de.schunk.com/service

- Ansprechpartnerliste
- Online-Produktrecherche nach Produktbezeichnung
- Produktneuheiten und Trends
- Datenblätter
- Bestellformulare für die einfache und bequeme Bestellung
- Kostenloser Downloadbereich für Produkt-Katalogseiten und technische Daten, für Software- und Berechnungsprogramme zu unseren Greif- und Schwenkmodulen
- 2-D/3-D-CAD-Modelle kostenlos und in den unterschiedlichsten CAD-Formaten – für die einfache Einbindung in Ihre Konstruktion!

Training

- *Fast and practical training*
- *Efficient use of your SCHUNK products by training of the operating personnel*
- *The basis for proper machining of workpieces*
- *Ensures longevity of your SCHUNK products*

Individual service – for better results

- *Hotline to our inside technical consultants weekdays from 7 a.m. to 6 p.m.*
- *Project-oriented and on-site technical advice at your location*
- *Training on innovations and SCHUNK products – across the world in our local subsidiaries*

Online service – for a fast overview

All information in digital form, clearly structured and up-to-date on our website at www.schunk.com

- *List of contact persons*
- *Online product search based on product descriptions*
- *Product news and trends*
- *Data sheets*
- *Order forms for easy and convenient ordering*
- *Free download area for pages from our product catalogs and technical data, for software and calculation programs for your gripping and rotary modules*
- *Free 2-D/3-D CAD design models, provided in a wide range of different CAD formats – for easy integration into your design!*





Germany – Head Office

SCHUNK GmbH & Co. KG
Spann- und Greiftechnik
Bahnhofstr. 106 - 134
74348 Lauffen/Neckar
Tel. +49-7133-103-0
Fax +49-7133-103-2399
info@de.schunk.com
www.schunk.com



Austria

SCHUNK Intec GmbH
Friedrich-Schunk-Strasse 1
4511 Allhaming
Tel. +43-7227 223 99-0
Fax +43-7227 210 99
info@at.schunk.com
www.at.schunk.com



Belgium, Luxembourg

SCHUNK Intec N.V./S.A.
Industrielaan 4 | Zuid III
9320 Aalst-Erembodegem
Tel. +32-53-853504
Fax +32-53-836351
info@be.schunk.com
www.be.schunk.com



Brazil

SCHUNK Intec-BR
Av. Santos Dumont, 733
BR 09015-330 Santo André - SP
Tel. +55-11-4468-6888
Fax +55-11-4468-6883
info@br.schunk.com
www.schunk.com



Canada

SCHUNK Intec Corp.
370 Britannia Road E, Units 3
Mississauga, ON L4Z 1X9
Tel. +1-905-712-2200
Fax +1-905-712-2210
info@ca.schunk.com
www.ca.schunk.com



China

SCHUNK Intec Precision Machinery Trading
(Shanghai) Co., Ltd.
Xinzhuang Industrial Park,
1F, Building 1, No. 420 Chungong Road,
Minhang District
Shanghai 201108
Tel. +86-21-54420007
Fax +86-21-54420067
info@cn.schunk.com
www.cn.schunk.com



Czech Republic

SCHUNK Intec s.r.o.
Tuřanka 115 | CZ 627 00 Brno
Tel. +420-513 036 213
Fax +420-513 036 219
info@cz.schunk.com
www.cz.schunk.com



Denmark

SCHUNK Intec A/S
c/o SCHUNK Intec AB
Morabergsvägen 28
152 42 Södertälje Sweden
Tel. +45-43601339
Fax +45-43601492
info@dk.schunk.com
www.dk.schunk.com



Finland

SCHUNK Intec Oy
Hatanpään valtatie 34 A/B
33100 Tampere
Tel. +358-9-23-193861
Fax +358-9-23-193862
info@fi.schunk.com
www.fi.schunk.com



France

SCHUNK Intec SARL
Parc d'Activités des Trois Noyers
15, Avenue James de Rothschild
Ferrières-en-Brie
77614 Marne-la-Vallée, Cedex 3
Tel. +33-1-64663824
Fax +33-1-64663823
info@fr.schunk.com
www.fr.schunk.com



Great Britain, Ireland

SCHUNK Intec Ltd.
Cromwell Business Centre
10 Howard Way
Interchange Park
Newport Pagnell MK16 9QS
Tel. +44-1908-611127
Fax +44-1908-615525
info@gb.schunk.com
www.gb.schunk.com



Hungary

SCHUNK Intec Kft.
Széchenyi út. 70. | 3530 Miskolc
Tel. +36-46-50900-7
Fax +36-46-50900-6
info@hu.schunk.com
www.hu.schunk.com



India

SCHUNK Intec India Private Ltd.
80 B, Yeshwanthpur, Industrial Suburbs
Bangalore 560022
Tel. +91-80-40538999
Fax +91-80-40538998
info@in.schunk.com
www.in.schunk.com



Indonesia

Trade Representative Office of
SCHUNK Intec Pte. Ltd.
Jl Boulevard Utama BSD
Foresta Business Loft 1 Blok C no. 16
Tangerang, 15339
Tel. +6221-3003-2993
Fax +6221-3003-2995
info@id.schunk.com
www.schunk.com



Italy

SCHUNK Intec S.r.l.
Via Barozzo | 22075 Lurate Caccivio (CO)
Tel. +39-031-4951311
Fax +39-031-4951301
info@it.schunk.com
www.it.schunk.com



Japan

SCHUNK Intec K.K.
45-28 3-Chome Sanno
Ohta-Ku Tokyo 143-0023
Tel. +81-3-37743731
Fax +81-3-37766501
info@jp.schunk.com
www.jp.schunk.com



Mexico

SCHUNK Intec S.A. de C.V.
Calle Pirineos # 513 Nave 6
Zona Industrial Benito Juárez
Querétaro, Qro. 76120
Tel. +52-442-211-7800
Fax +52-442-211-7829
info@mx.schunk.com
www.mx.schunk.com



Netherlands

SCHUNK Intec B.V.
Speldenmakerstraat 3d
5232 BH 's-Hertogenbosch
Tel. +31-73-6441779
Fax +31-73-6448025
info@nl.schunk.com
www.nl.schunk.com



Norway

SCHUNK Intec AS
Hvervenmoeien 45 | 3511 Hønefoss
Tel. +47-210-33106
Fax +47-210-33107
info@no.schunk.com
www.no.schunk.com



Poland

SCHUNK Intec Sp.z o.o.
ul. Puławska 40A
05-500 Piaseczno
Tel. +48-22-7262500
Fax +48-22-7262525
info@pl.schunk.com
www.pl.schunk.com



Russia

SCHUNK Intec 000
ul. Belostrovskaya, 17, korp. 2, lit. A
St. Petersburg, 197342
Tel. +7-812-326-78-35
Fax +7-812-326-78-38
info@ru.schunk.com
www.ru.schunk.com



Singapore

SCHUNK Intec Pte. Ltd.
25 International Business Park
#03-51/52 German Centre
Singapore 609916
Tel. +65-6240-6851
Fax +65-6240-6852
info@sg.schunk.com
www.sg.schunk.com



Slovakia

SCHUNK Intec s.r.o.
Levická 7 | SK-949 01 Nitra
Tel. +421-37-3260610
Fax +421-37-3260699
info@sk.schunk.com
www.sk.schunk.com



South Korea

SCHUNK Intec Korea Ltd
#1207 ACE HIGH-END Tower 11th,
361 Simin-daero, Dongan-gu,
Anyang-si, Geonggido, 14057, Korea
Tel. +82-31-382-6141
Fax +82-31-382-6142
info@kr.schunk.com
www.kr.schunk.com



Spain, Portugal

SCHUNK Intec S.L.U.
Avda. Ernest Lluch, 32
TCM 3-6.01, ES-08302 Mataró (Barcelona)
Tel. +34-937 556 020
Fax +34-937 908 692
info@es.schunk.com
www.es.schunk.com



Sweden

SCHUNK Intec AB
Morabergsvägen 28
152 42 Södertälje
Tel. +46-8 554 421 00
Fax +46-8 554 421 01
info@se.schunk.com
www.se.schunk.com



Switzerland, Liechtenstein

SCHUNK Intec AG
Im Ifang 12 | 8307 Effretikon
Tel. +41-52-35431-31
Fax +41-52-35431-30
info@ch.schunk.com
www.ch.schunk.com



Turkey

SCHUNK Intec Bağlama Sistemleri ve
Otomasyon San. ve Tic. Ltd. Şti.
Küçükyalı İş Merkezi, Girne Mahallesi
Irmak Sokak, A Blok, No: 9
34852 Maltepe | Istanbul
Tel. +90-216-366-2111
Fax +90-216-366-2270
info@tr.schunk.com
www.tr.schunk.com



USA

SCHUNK Intec Inc.
211 Kitty Hawk Drive
Morrisville, NC 27560
Tel. +1-919-572-2705
Fax +1-919-572-2818
info@us.schunk.com
www.us.schunk.com



Australia
Romheld Automation PTY. LTD.
Unit 30 | 115 Woodpark Road
Smithfield NSW 2164
Tel. +61-2-97211799
Fax +61-2-97211766
sales@romheld.com.au
www.romheld.com.au



Chile
Comercial Aranedo y CIA. LTDA.
Quinta Normal
Vargas Fontecilla # 4550 | Santiago
Tel. +56-2-7248123
Fax +56-2-7102036
caraneda@rotar.cl | www.rotar.cl



Colombia
Cav -
Control y Automatización Virtual Ltda.
43 Oficina 101 Avenida Esperanza N. 72B
Bogotá D.C.
Tel. +57-1-6608719
Fax +57-1-4109846
info@cavingenieros.com
www.cavingenieros.com

MIKRA CAD CAM CAE, LTDA
AC-3 # 310-87, Bogotá
Tel. +571-201-6379



Costa Rica
RECTIFICACION ALAJUELENSE, S.A.
100m al Oeste y 75m al Sur del
Cementerio Central de Alajuela, Alajuela
Tel. +506-2430-5111



Croatia
Bibus Zagreb d.o.o.
Anina 91 | 10000 Zagreb
Tel. +385-138-18004
Fax +385-138-18005
info@bibus.hr | www.bibus.hr

Okret d.o.o.
Majurina 16 | 21215 Kastel Luksic
Tel. +385-21-228449
Fax +385-21-228464
okret@okret.hr



Ecuador
ELIMED CIA. LTDA.
Calle El Progreso 0E1-111 y Manglaralto
Quito
Tel. +59-39-7784740



Estonia
DV-Tools OÜ
Peterburi tee 34/4 | 11415, Tallinn
Mobile Phone +372-56-655954
Fax +372-6030508
info@dv-tools.ee



Greece
Georg Gousoulis Co. O.E.
27, Riga Fereou Str.
14452 Metamorfoosi-Athens
Tel. +30-210-2846771
Fax +30-210-2824568
mail@gousoulis.gr | www.gousoulis.gr



Iceland
Formula 1 ehf
Bredamörk 25 | P.O. Box 1 61
810 Hveragerði
Tel. +354-5172200 | Fax +354-5172201
formula1@formula1.is



Indonesia
PT. Metaltech Indonesia
Jl. Gatot Subroto Km 8 | Tangerang 15136
Tel. +6221-55657435
Fax +6221-5918553
info@metaltechindonesia.com
www.metaltechindonesia.com



Iran
Iran Int. Procurement of Industries Co.
(I.I.P.L.)
No. 10, First alley, Golshan St.,
Khoramshahr Ave. | Tehran, 1554814771
Tel. +98-21-88750965
Fax +98-21-88750966
info@iipico.com



Israel
Ilan and Gavish Automation Service Ltd.
26, Shenkar St. | Qiryat-Arie 49513
P.O. Box 10118 | Petach-Tikva 49001
Tel. +972-3-9221824
Fax +972-3-9240761
nava@ilan-gavish.com
www.ilan-gavish.co.il

M. K. Sales
Arimon 44 St. | Mosave Gealya 76885
Tel. +972-52-8283391
Fax +972-8-9366026
moti@mk-sales.com
www.mk-sales.com



Latvia
Sia Instro
Lacplesa 87 | Riga, 1011
Tel. +371-67-288546
Fax +371-67-287787
maris@instro.lv | www.instro.lv



Malaysia
Precisetech Sdn. Bhd
Plant 1, 15 Lorong Perusahaan Maju 11
13600 Perai | Prai Penang
Tel. +604-5080288
Fax +604-5080988
sales@precisetech.com.my
www.precisetech.com.my

SK-TEC
Automation & Engineering Sdn. Bhd
No. 54-A, Jalan PU7/3,
Taman Puchong Utama
47100 Puchong
Selangor Darul Ehsan
Tel. +603-8060-8771
Fax +603-8060-8772
jeffery.koo@sk-tec.com.my
www.sk-tec.com.my



Peru
ANDES TECHNOLOGY S.A.C.
Avenida Flora Tristan 755
Lima
Tel. +51-1-3487611

MAQUINAS CNC, S.A.C.
Los Jazmines #143, Lima
Tel. +51-1-2750649



Philippines
Bon Industrial Sales
35 Macopa St. | Sta. Mesa Heights
Quezon City
Tel. +63-2-7342740
Fax +63-2-7124771
bonind@skynet.net



Romania
S.C. Inmaacro S.R.L.
Industrial Machines and Accessories Romania
Avram Iancu Nr. 86
505600 Sacele-Brasov
Tel. +40-368-443500
Fax +40-368-443501
info@inmaacro.com
www.inmaacro.com



Saudi Arabia
Alruqee Machine Tools Co. Ltd.
Head Office
P.O. Box 36 57 | Alkhobar 31952
Tel. +966-3-8470449
Fax +966-3-8474992
mailbox2@alruqee.com
www.alruqee.net



Singapore
BALLUFF ASIA PTE LTD
18 Sin Ming Lane
#06-41 Midview City
Singapore 573960
Tel. +65-625-24384
Fax +65-625-29060
balluff@balluff.com.sg
www.balluff.com.sg

Eureka Tools Pte Ltd.
194 Pandan Loop, # 04-10 Pantech,
Industrial Complex | Singapore 128383
Tel. +65-687-45781
Fax +65-687-45782
eureka@eureka.com.sg
www.eureka.com.sg



Slovenia
MB-Naklo Trgovsko Podjetje D.O.O.
Toma Župana 16 | 04202 Naklo
Tel. +386-42-771700
Fax +386-42-771717
mb-naklo@mb-naklo.si
www.mb-naklo.si



South Africa
AGM Maschinenbau Pty. Ltd.
42 Sonneblom Road, East Village
Sunward Park 1459, Boksburg
Tel. +27-11-913-2525
Fax +27-11-913-2994
alfred@agm-machinery.com
www.agm-maschinenbau.co.za



South Korea
Mapal Hiteco Co., Ltd.
1NA-502, Shihwa Ind. Complex 1254-10,
Jungwong-dong, Shihung-city
Kyunggi-do, 429-450
Tel. +82-1661-0091
Fax +82-31-3190-861
hiteco@kornet.net | www.hiteco.co.kr



Taiwan
Accudyna Engineering Co., Ltd.
2 F, No. 885, Youm-Chun East 1st. Rd
40877 Taichung City
Tel. +886-4-23801788
Fax +886-4-23805511
sales@accudyna.com.tw
www.accudyna.com.tw

Yonchin Enterprises, Inc.
5F, No. 100, Hsing Der Rd.
San Chung City 241, Taiwan
Tel. +886-2-2278-9330
Fax +886-2-2278-9320
yon.chin@msa.hinet.net
www.yonchin.com



Thailand
BRAINWORKS CO., LTD.
1/161-162 Soi Watcharapol 2/7, Tharang
Bangkhen, Bangkok 10220
Tel. +66-2-0241470 to 1
Fax +66-2-0241472
chatchai@brainworks.co.th
www.brainworks.co.th



Ukraine
Center of Technical Support „Mem“ LLC
Malysheva str., 11/25
Dnipropetrovsk 49026
Tel. | Fax. +38-056-378-4905
maxim.bayer@gmail.com
www.ctp-mem.com.ua

Nr. 1

**für präzises Greifen
und sicheres Halten.**
*for precise gripping
and safe holding.*



J. Lehmann

Jens Lehmann, deutsche Torwartlegende,
seit 2012 SCHUNK-Markenbotschafter
für präzises Greifen und sicheres Halten.
www.de.schunk.com/Lehmann
Jens Lehmann, German goalkeeper legend,
SCHUNK brand ambassador since 2012
for precise gripping and safe holding.
www.gb.schunk.com/Lehmann

852 Minuten ohne Gegentor
in der Champions League
*minutes without a goal against
him in the Champions League*

681 Minuten ohne Gegentor
im Nationaltrikot
*minutes without a goal against
him in the national team*

2 gehaltene Elfmeter bei der WM 2006
*intercepted penalties in the
2006 World Cup*

1 Kopfballtor als Torwart
headed goal as a goalie

0 Niederlagen als Englischer Meister
defeats English Soccer Champion

und
and

über **2.000.000**
verkaufte Präzisionswerkzeughalter
More than 2,000,000 sold precision toolholders

Rund **1.000.000**
ausgelieferte SCHUNK Greifer
About 1,000,000 delivered SCHUNK grippers

Mehr als **100.000**
Drehfutter und Stationäre
Spannsysteme weltweit im Einsatz
*More than 100,000 lathe chucks and stationary
workholding systems are in use worldwide*

über **16.000.000**
verkaufte Standard-Spannbacken
More than 16,000,000 sold standard chuck jaws

Mehr als **75.000** realisierte
kundenspezifische Lösungen in der
Hydro-Dehnspanntechnik
*More than 75,000 implemented hydraulic
expansion customer-specific solutions*

SCHUNK GmbH & Co. KG
Spann- und Greiftechnik

Bahnhofstr. 106 - 134
D-74348 Lauffen/Neckar
Tel. +49-7133-103-2599
Fax +49-7133-103-2239
spanntechnik@de.schunk.com
www.schunk.com



www.youtube.com/SCHUNKHQ



www.twitter.com/SCHUNK_HQ



www.facebook.com/SCHUNK.HQ